

naziv gradnje	Stolp 8
investitor	Občina Ajdovščina, Cesta 5.maja 6, 5270 Ajdovščina
pooblaščen arh. / vodja projekta	Urška Mužina Rodman u.d.i.a. A-1208    Urška Mužina Rodman u.d.i.a. A-1208
arhitekti	Urška Mužina Rodman u.d.i.a.    Domen Fučka u.d.i.a.    Romina Čotar abs.arh.
Lokacija: drevored 1 SI 5270 Ajdovščina T: +386(0)53869215 E: atelje@acma.si I: www.acma.si	id. nač. / načrt / prikaz / faza / datum
2018-39	arhitektura    tehnični prikazi    PZI
merilo / vsebina risbe / št. lista	<b>1:50</b> <b>TLORIS - NIVO VRTA - NOVO</b> <b>T.1</b>

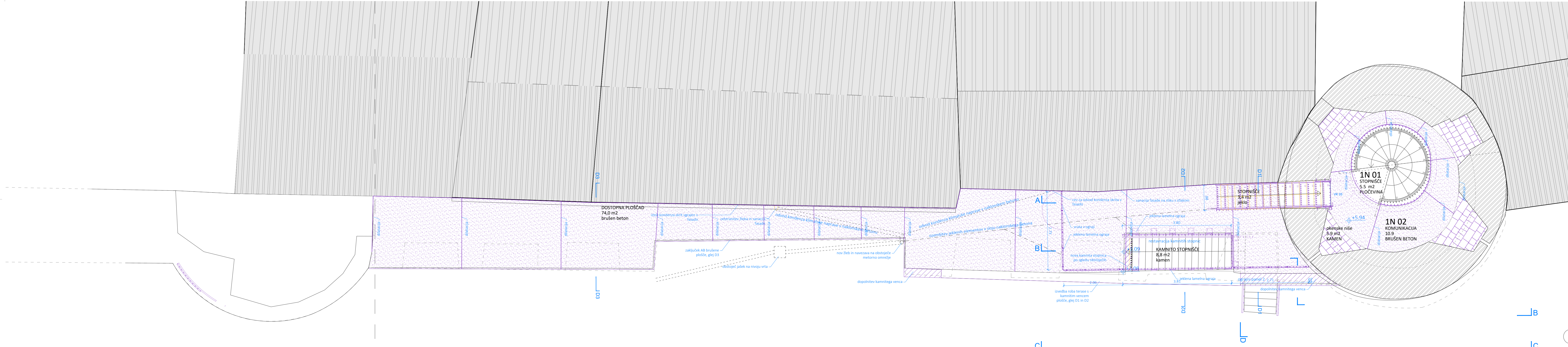

	naziv gradnje	Stolp 8
	investitor	Občina Ajdovščina, Cesta 5. maja 6, 5270 Ajdovščina
Arhitekturni biro ACMMA d.o.o. Lokarjevo dvorci 1 SI-5270 Ajdovščina T+386(0)53869215 E: arbi@acmma.si I: www.acmma.si	pooblaščen arh. / vodja projekta	Urška Mužina Rodman u.d.i.a. A-1208
	arhitekti	Urška Mužina Rodman u.d.i.a., Domen Fučka u.d.i.a., Romina Čotar abs.arh.
Lokarjevo dvorci 1 SI-5270 Ajdovščina T+386(0)53869215 E: arbi@acmma.si I: www.acmma.si	id. nač. / načrt / prikaz / faza / datum	2018-39 arhitektura tehnični prikazi PZI avg. 2020 - dop.
	merilo / vsebina risbe / št. lista	1:100 T.LORIS - NIVO VHODA - NOVO T.2

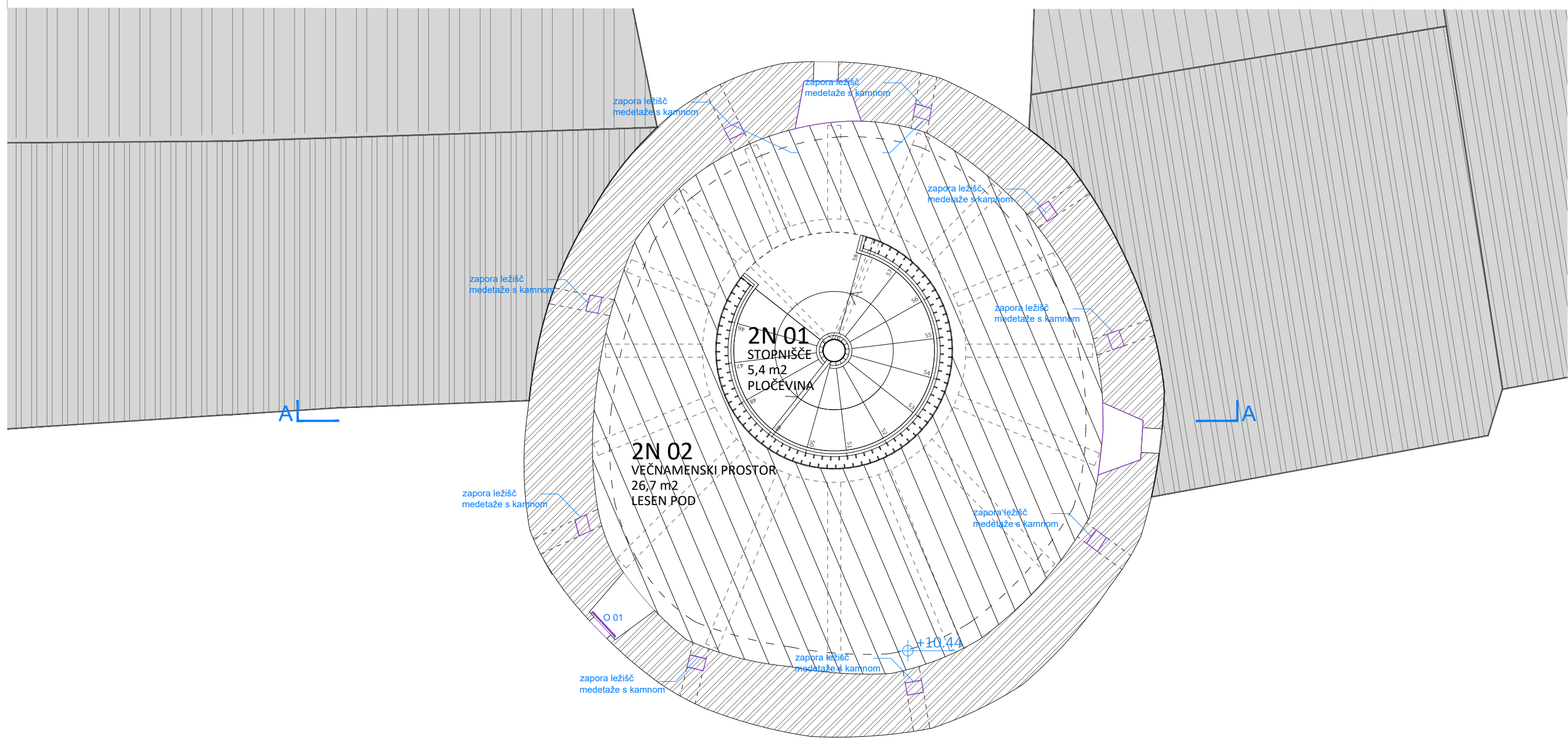

© Arhitekturni biro  
ACMA d.o.o.  
Lokarjev drevored 1  
SI 5270 Ajdovščina  
T: +386(0)53869215  
E: atelje@acma.si  
I: www.acma.si

naziv gradnje	Stolp 8		
investitor	Občina Ajdovščina, Cesta 5.maja 6, 5270 Ajdovščina		
pooblaščen arh. / vodja projekta	Urška Mužina Rodman u.d.i.a. A-1208	Urška Mužina Rodman u.d.i.a. A-1208	
arhitekti	Urška Mužina Rodman u.d.i.a.	Domen Fučka u.d.i.a	Romina Čotar abs.a
id. nač. / načrt / prikaz / faza / datum	2018-39	arhitektura	tehnični prikazi PZI avg. 2020 -
merilo / vsebina risbe / št. lista	1:50	TLORIS - NIVO ETAŽE - NOVO T.3	

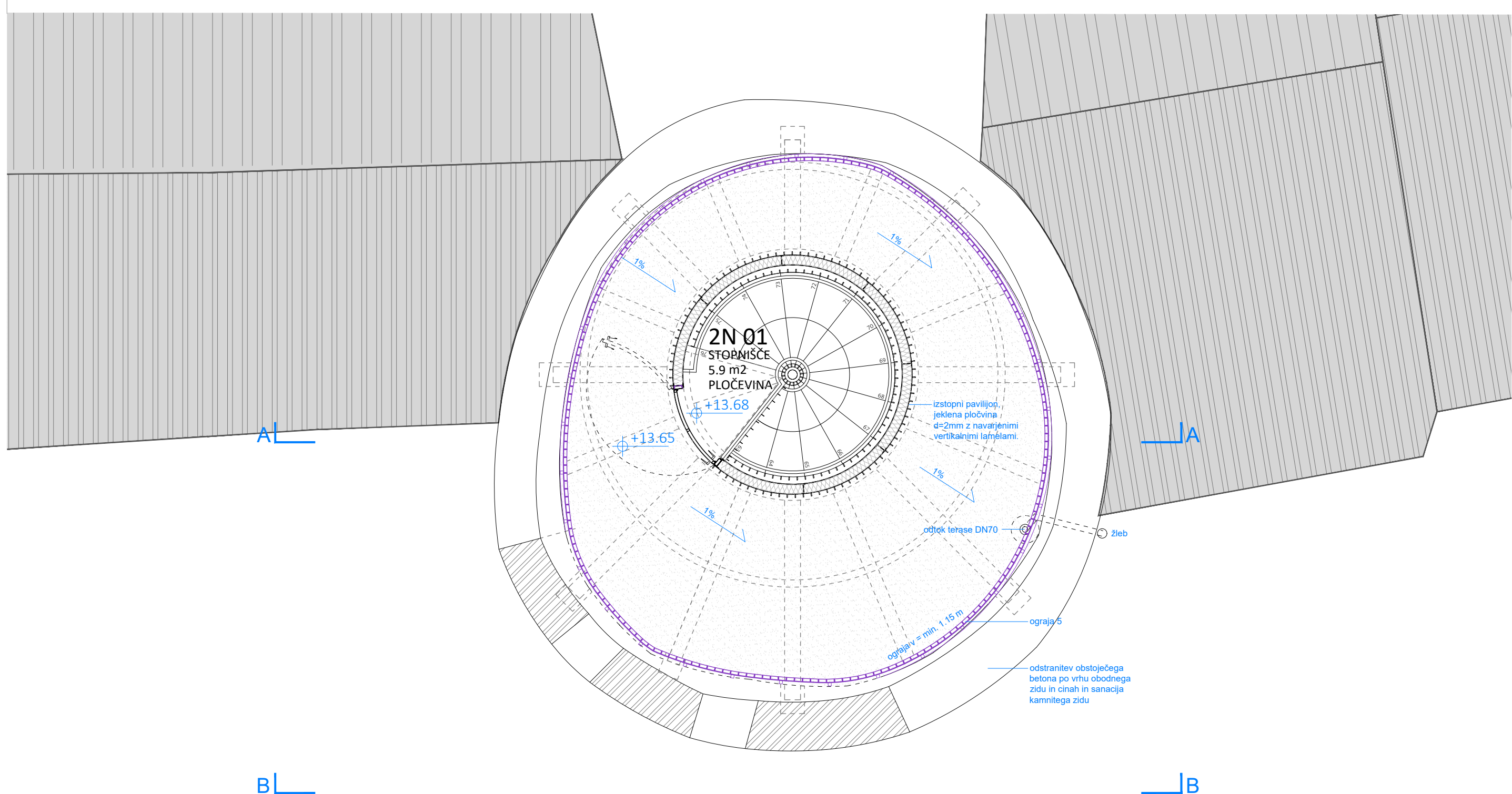

B

B



© Arhitekturni biro  
ACMA d.o.o.  
Lokarjev drevored 1  
SI 5270 Ajdovščina  
T: +386(0)53869215  
E: atelje@acma.si  
I: www.acma.si

naziv gradnje	Stolp 8
investitor	Občina Ajdovščina, Cesta 5.maja 6, 5270 Ajdovščina
pooblaščen arh. / vodja projekta	Urška Mužina Rodman u.d.i.a. A-1208      Urška Mužina Rodman u.d.i.a. A-1208
arhitekti	Urška Mužina Rodman u.d.i.a.      Domen Fučka u.d.i.a.      Romina Čotar abs.a
id. nač. / načrt / prikaz / faza / datum	2018-39      arhitektura      tehnični prikazi      PZI      avg. 2020 -
merilo / vsebina risbe / št. lista	1:50      T.LORIS - NIVO RAZGLEDIŠČA - NOVO      T.4

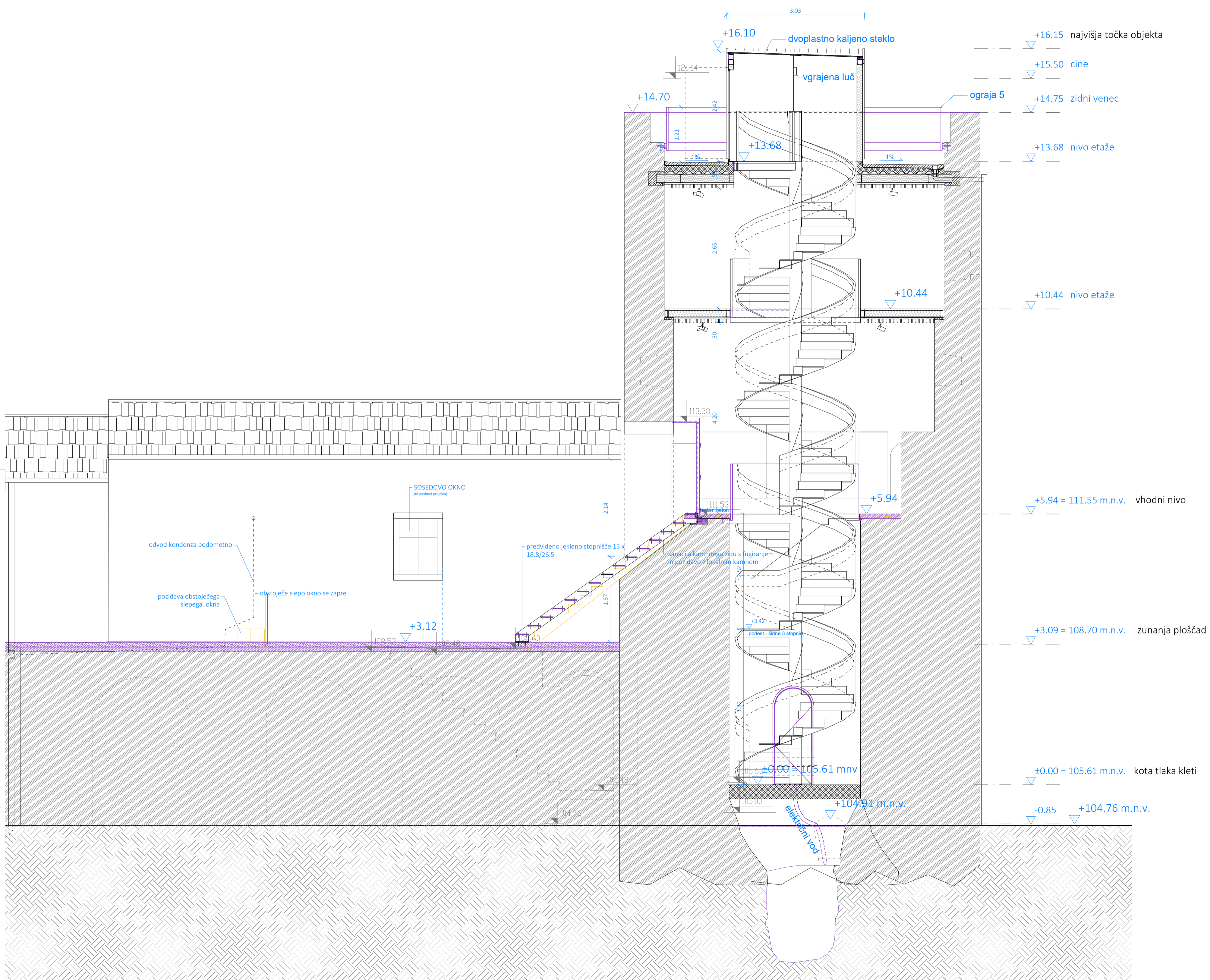

meja predvidenega posega v objekt

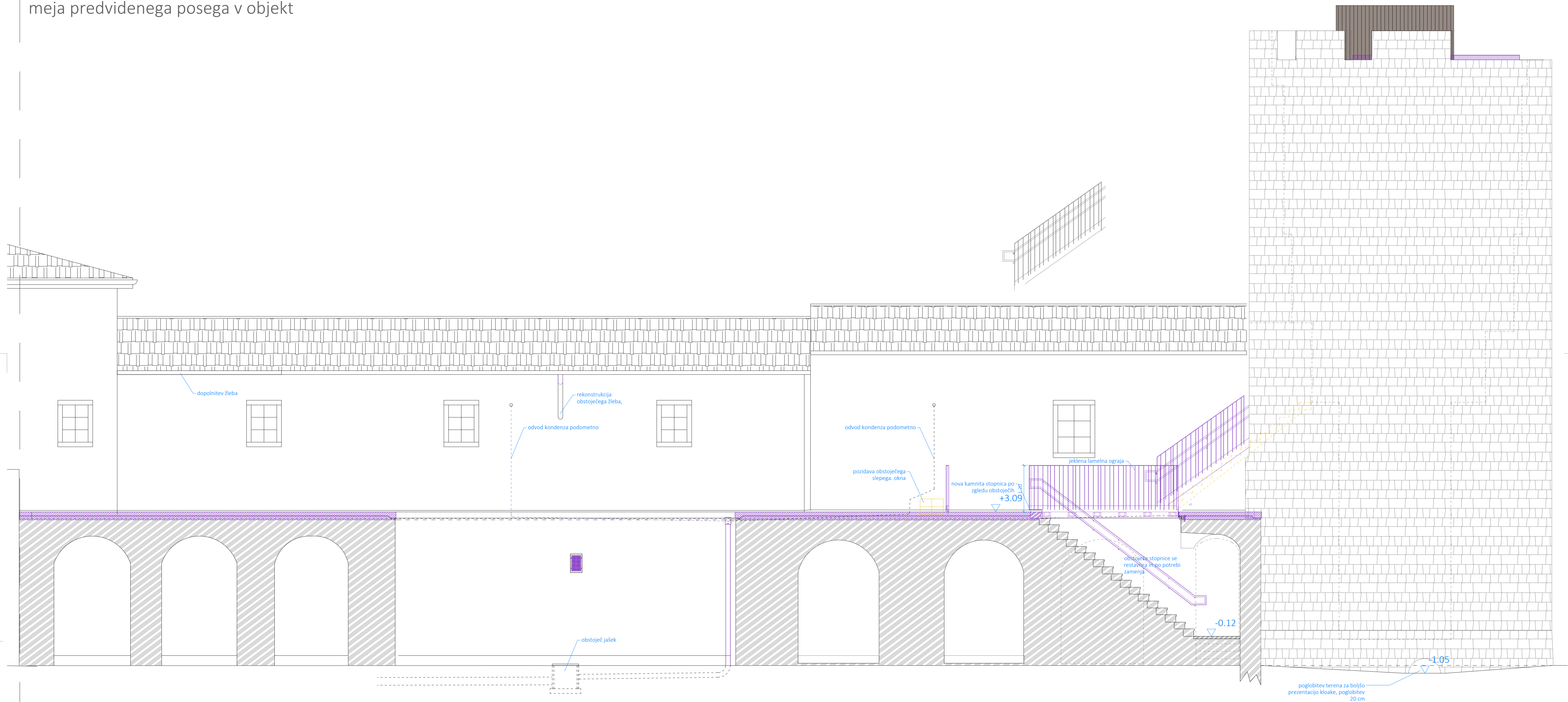

meja predvidenega posega v objekt



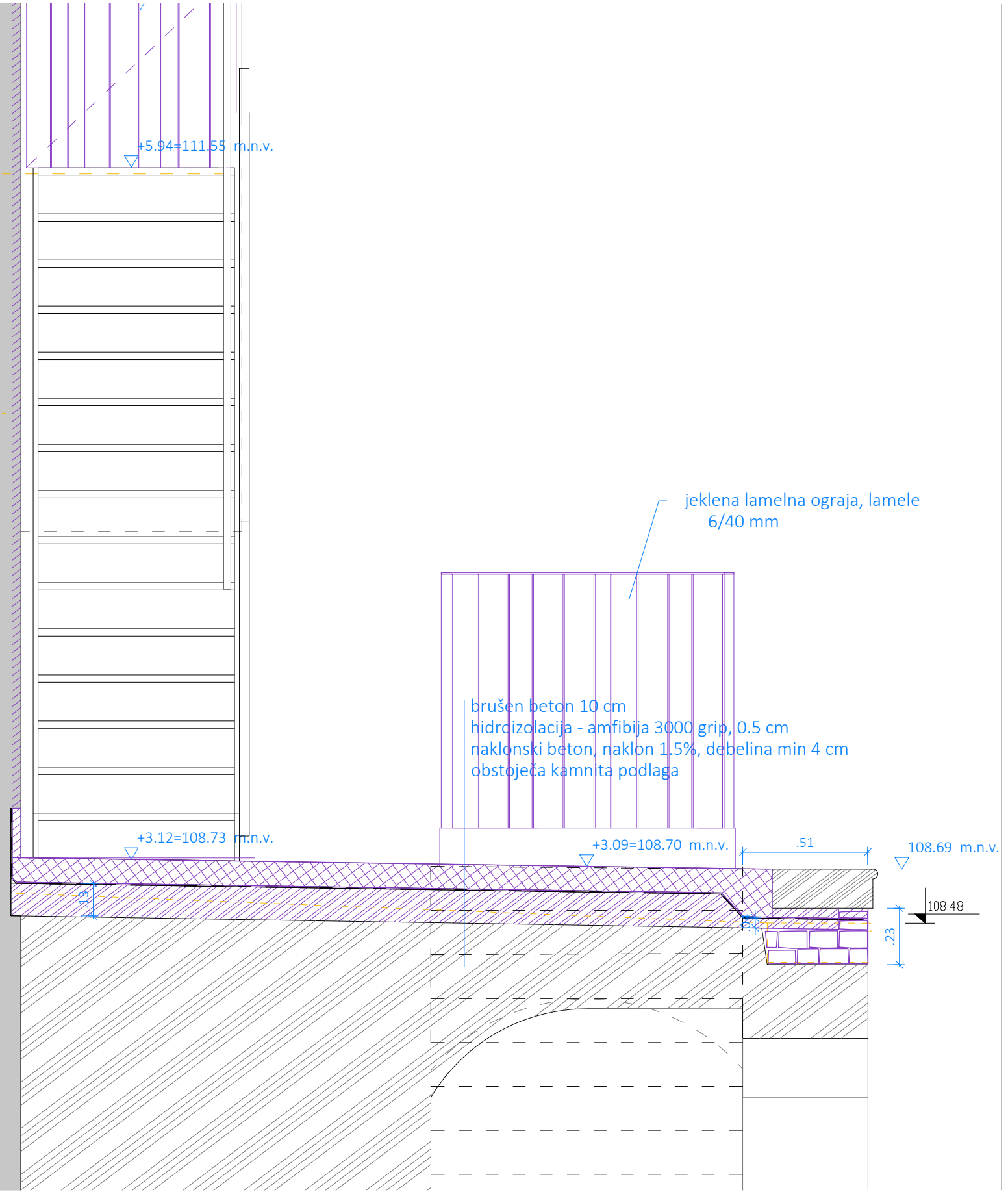

© Arhitekturni biro  
ACMA d.o.o.  
Lokarjev drevored 1  
SI 5270 Ajdovščina  
T: +386(0)53869215  
E: atelje@acma.si  
I: www.acma.si

naziv gradnje	Stolp 8
investitor	Občina Ajdovščina, Cesta 5.maja 6, 5270 Ajdovščina
pooblaščen arh. / vodja projekta	Urška Mužina Rodman u.d.i.a. A-1208      Urška Mužina Rodman u.d.i.a. A-1208
arhitekti	Urška Mužina Rodman u.d.i.a.      Domen Fučka u.d.i.a.      Romina Čotar abs.a
id. nač. / načrt / prikaz / faza / datum	2018-39      arhitektura      tehnični prikazi      PZI      avg. 2020 -
merilo / vsebina risbe / št. lista	<b>1:20</b> <b>IZSEK - TLAK IN STOPNICE</b> <b>I.1</b>



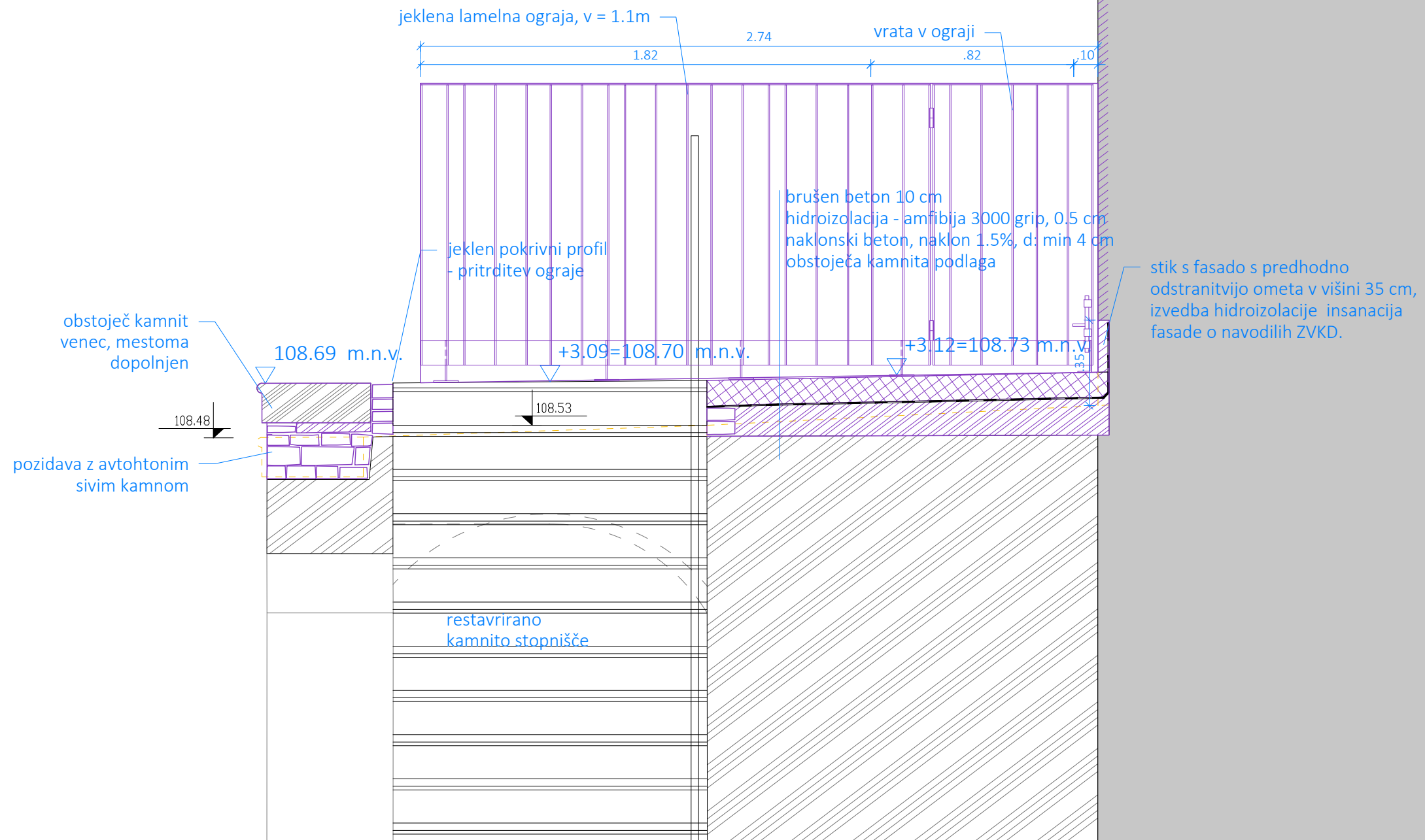

© Arhitekturni biro  
ACMA d.o.o.  
Lokarjev drevored 1  
SI 5270 Ajdovščina  
T: +386(0)53869215  
E: atelje@acma.si  
I: www.acma.si

naziv gradnje	Stolp 8
investitor	Občina Ajdovščina, Cesta 5.maja 6, 5270 Ajdovščina
pooblaščen arh. / vodja projekta	Urška Mužina Rodman u.d.i.a. A-1208      Urška Mužina Rodman u.d.i.a. A-1208
arhitekti	Urška Mužina Rodman u.d.i.a.      Domen Fučka u.d.i.a.      Romina Čotar abs.a
id. nač. / načrt / prikaz / faza / datum	2018-39      arhitektura      tehnični prikazi      PZI      avg. 2020 -
merilo / vsebina risbe / št. lista	<b>1:20</b> <b>IZSEK - TLAK OB KAMNITIH STOPNICAH</b> <b>1.2</b>

stik s fasado s predhodno odstranitvijo ometa v višini 35 cm, izvedba hidroizolacije in sanacija fasade o navodilih ZVKD.

brušen beton 10 cm  
hidroizolacija - amfibija 3000 grip, 0.5 cm  
naklonski beton, naklon 1.5%, debelina min 4 cm  
obstoječa kamnita podlaga

izvedba roba brušene betonske plošče ca. 5 cm izven linije zidu tako, da se polovijo vsi štrleči kamni. Izvedba odkapnega nosu z naknadno vrezanim kanalčkom. Višina roba se na stiku s kamnitim vencem prilagodi debelini venca.

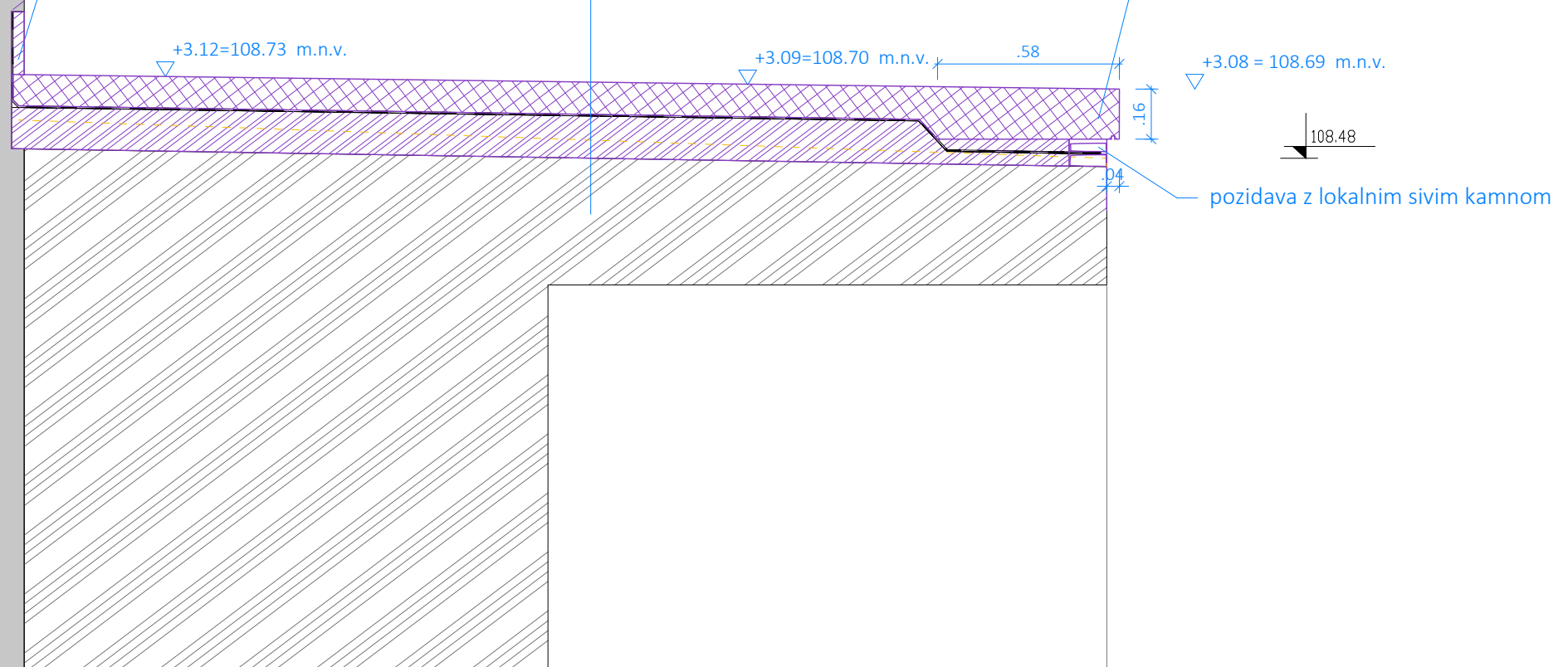

© Arhitekturni biro  
ACMA d.o.o.  
Lokarjev drevored 1  
SI 5270 Ajdovščina  
T: +386(0)53869215  
E: atelje@acma.si  
I: www.acma.si

naziv gradnje	Stolp 8
investitor	Občina Ajdovščina, Cesta 5.maja 6, 5270 Ajdovščina
pooblaščen arh. / vodja projekta	Urška Mužina Rodman u.d.i.a. A-1208      Urška Mužina Rodman u.d.i.a. A-1208
arhitekti	Urška Mužina Rodman u.d.i.a.      Domen Fučka u.d.i.a.      Romina Čotar abs.a
id. nač. / načrt / prikaz / faza / datum	2018-39      arhitektura      tehnični prikazi      PZI      avg. 2020 -
merilo / vsebina risbe / št. lista	1:20      IZSEK - ZAKLJUČEK BRUŠENEGA BETONA      I.3

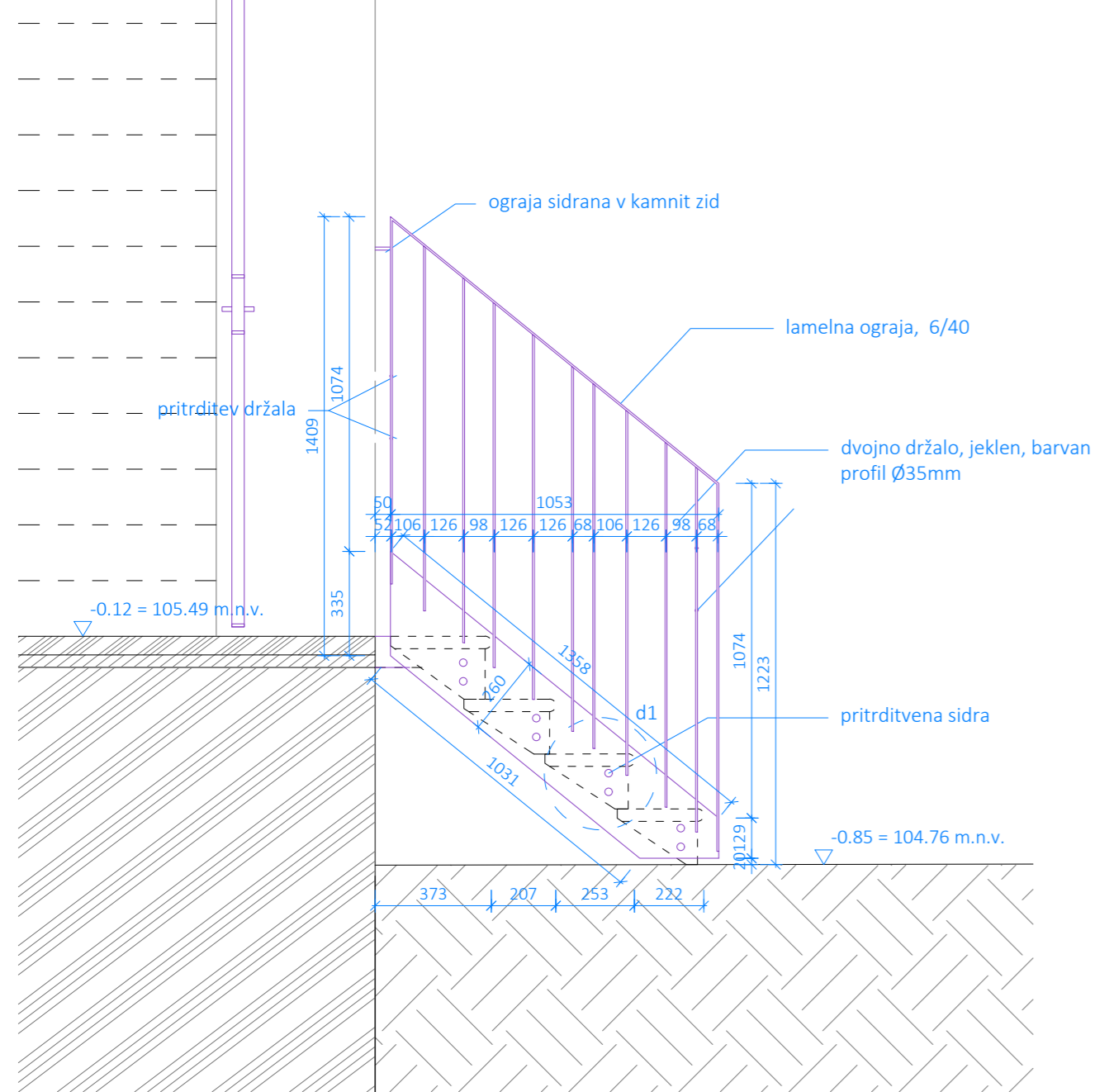

Pogled na ograjo 1a 1:20

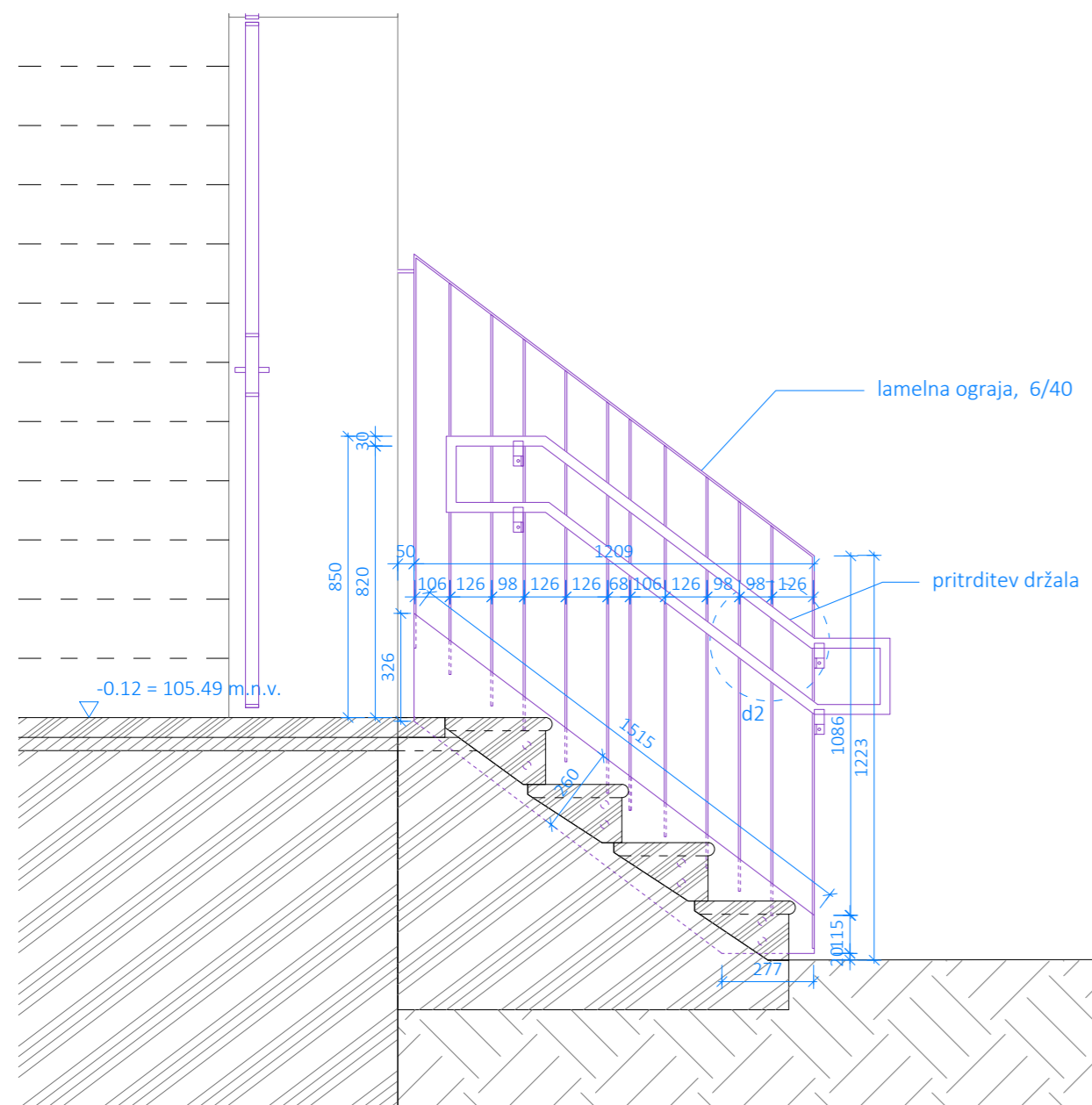

Prerez skozi stopnice in pogled na ograjo 1b 1:20

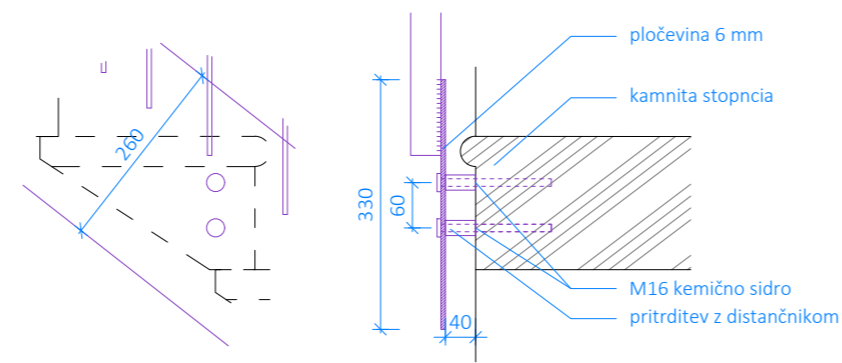

Detajl d1 - pritrdivitev ograje v stopnišče 1:10

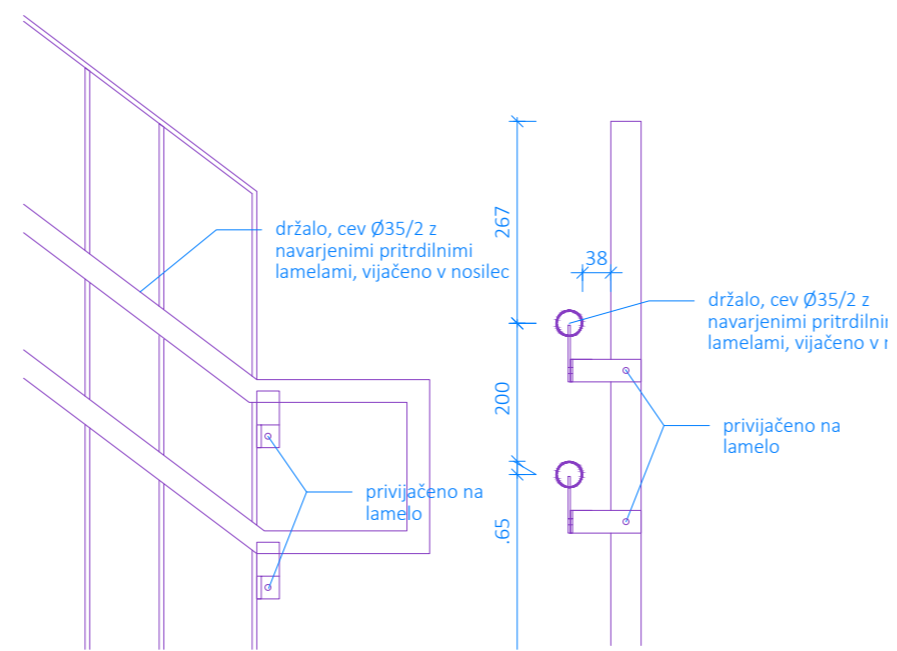

Detajl d2 - pritrdivitev držala na ograjo 1:10

Izvajalec je dolžan preveriti skladnost in popolnost prejetih načrtov. V primeru nejasnosti, dvome sporočiti vodji projekta. Vse mere preveriti na licu mesta. Morebitna odstopanja sporočiti vodji projekta. Izvedba izključno na podlagi delavniških načrtov, ki jih predhodno potrdi vodja projekta.

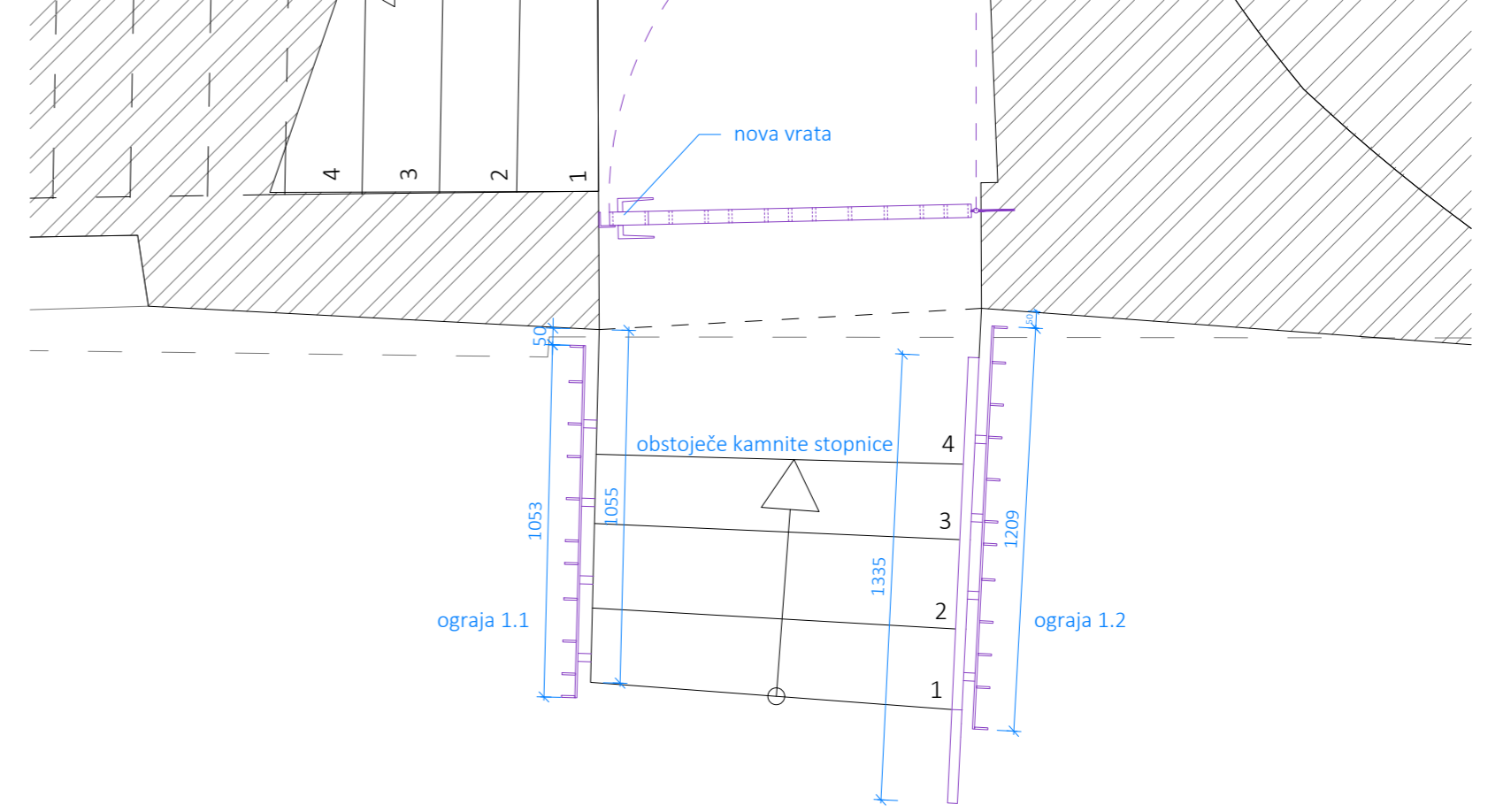

Tloris 1:20

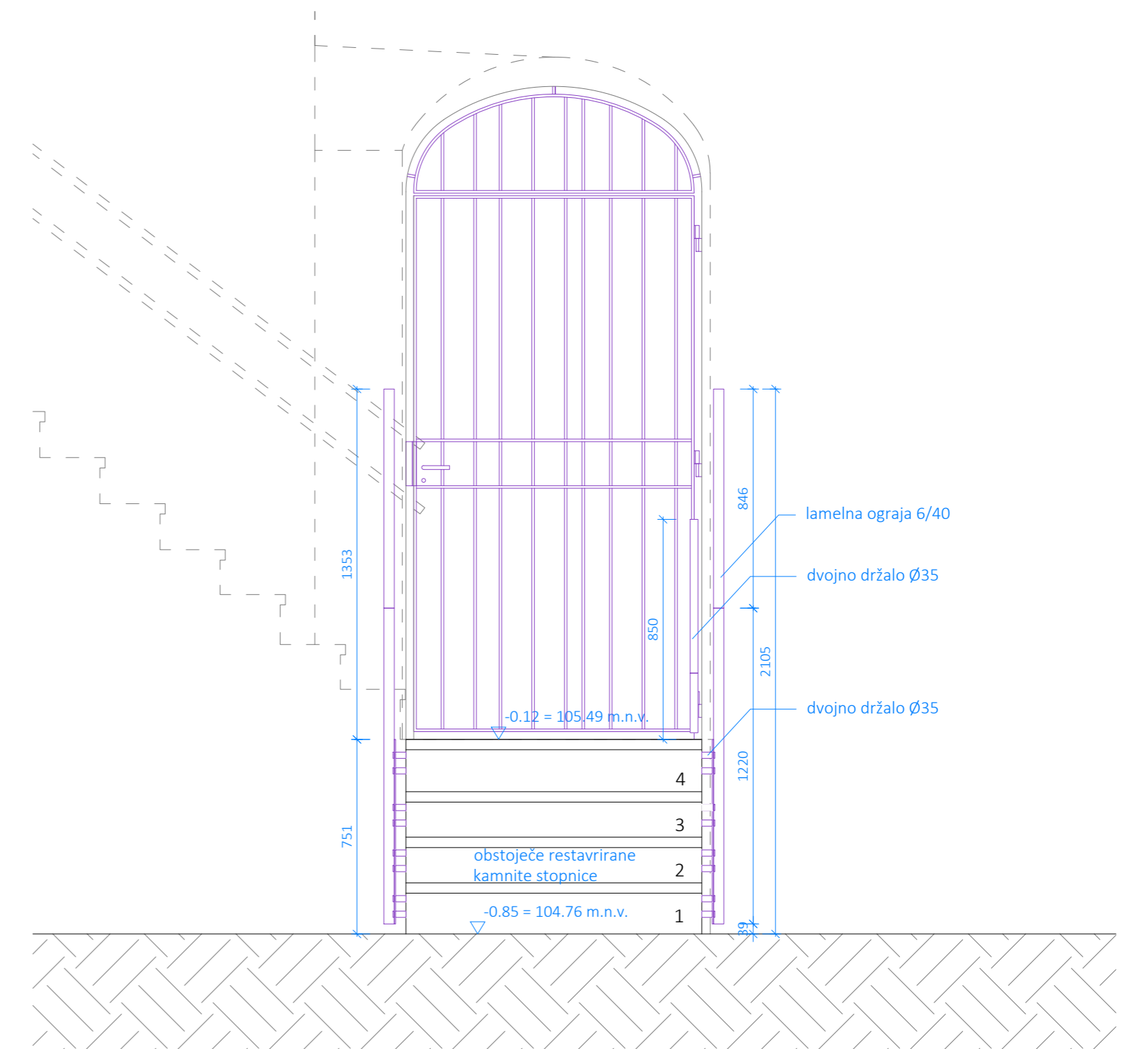

Frontalni pogled 1:20

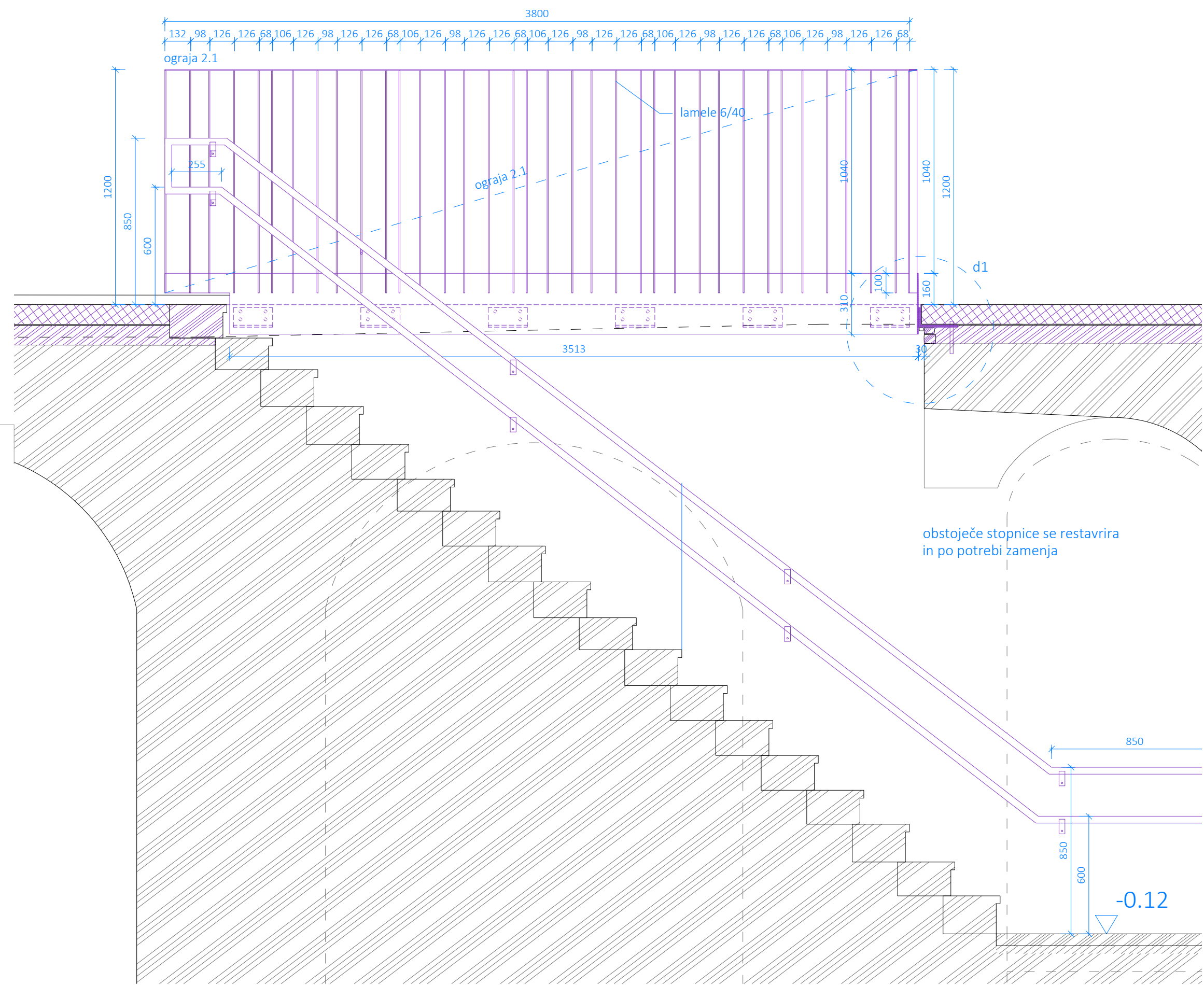

ograja 2.1, 1:20

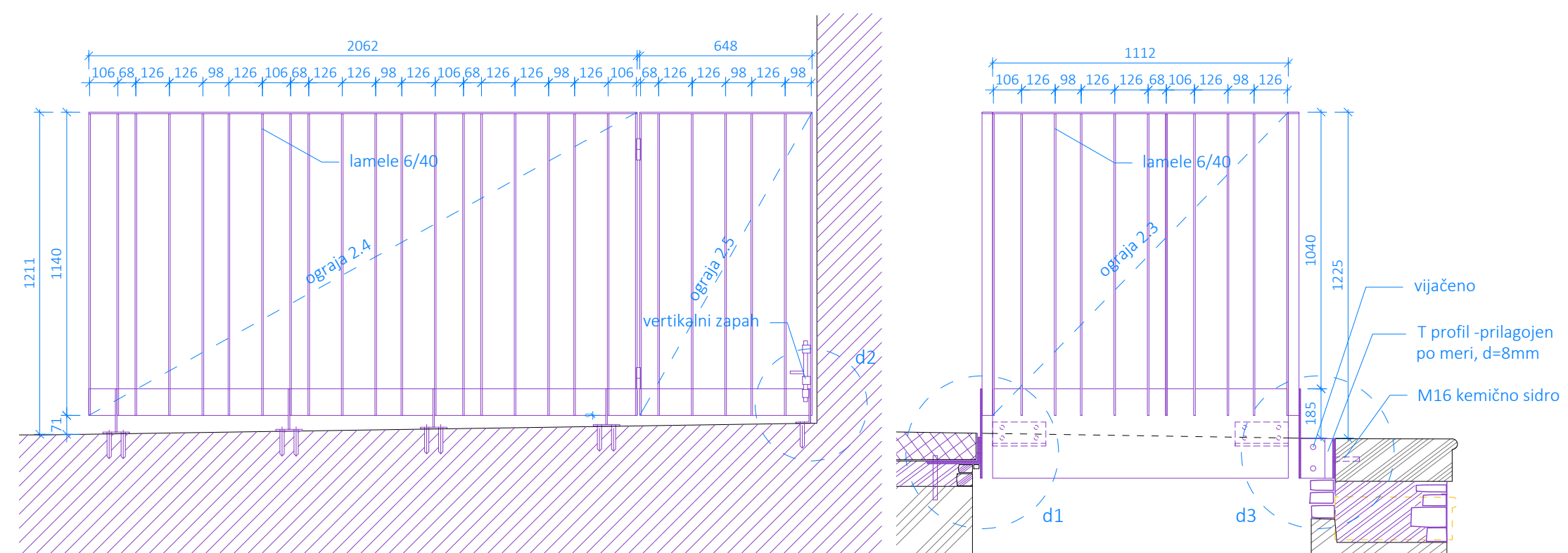

ograja 2.4 in 2.5, 1:20

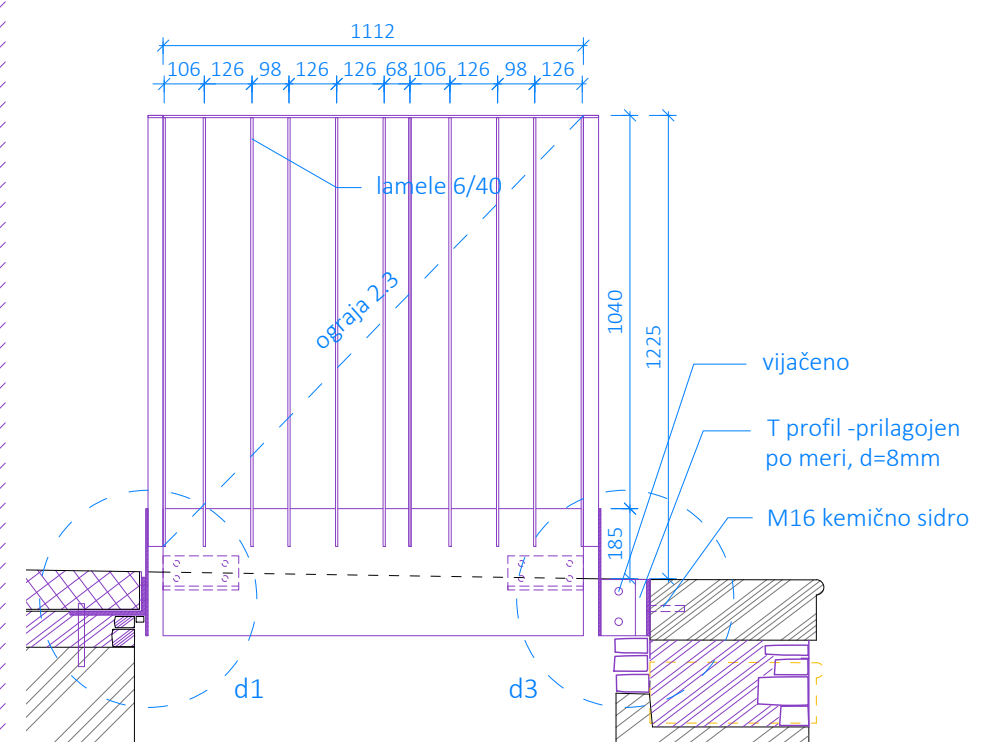

ograja 2.3, 1:20

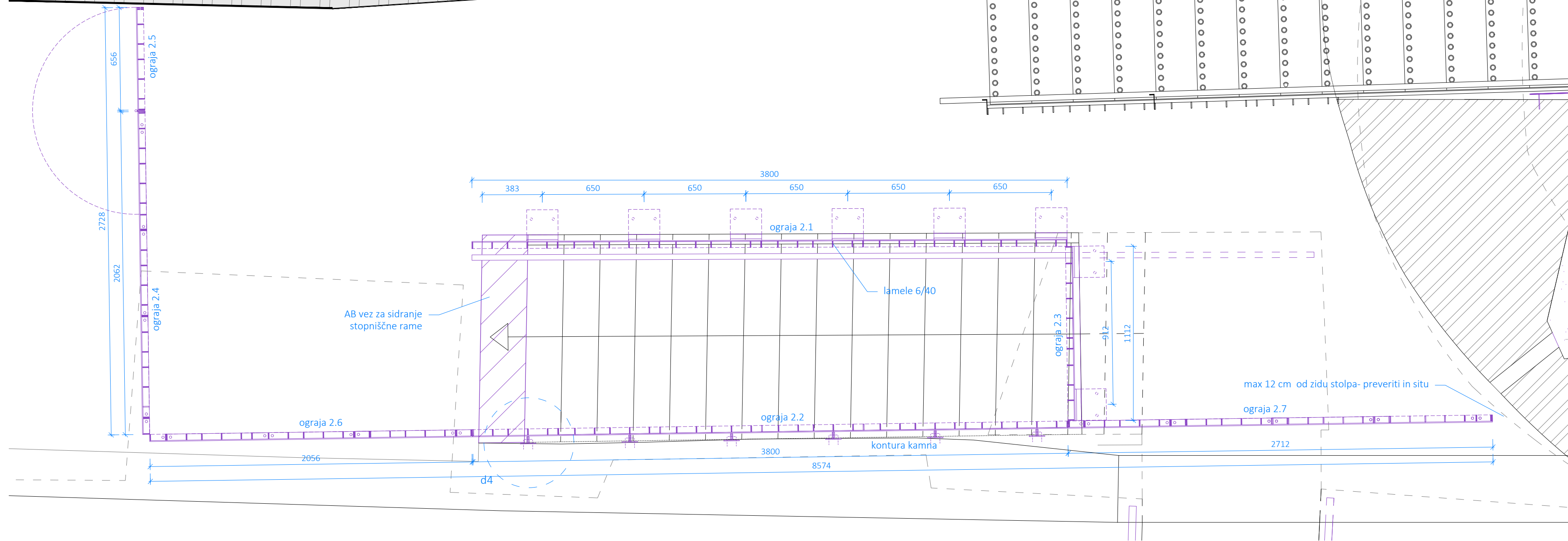

ograje 2.6, 2.2 in 2.7, 1:20

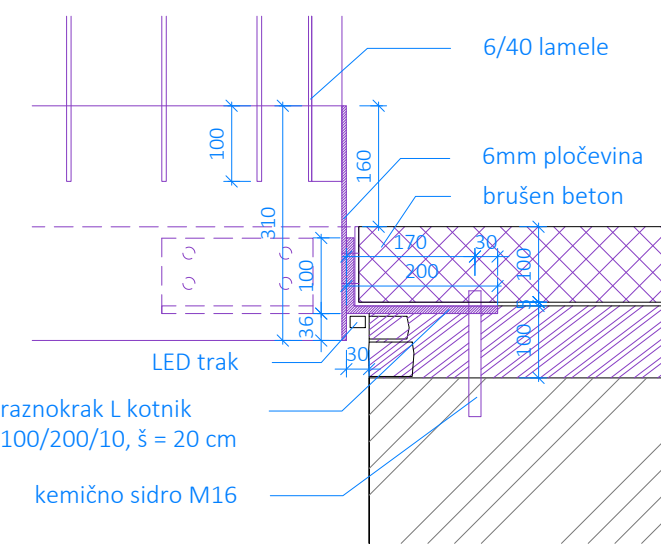

d1 1:10

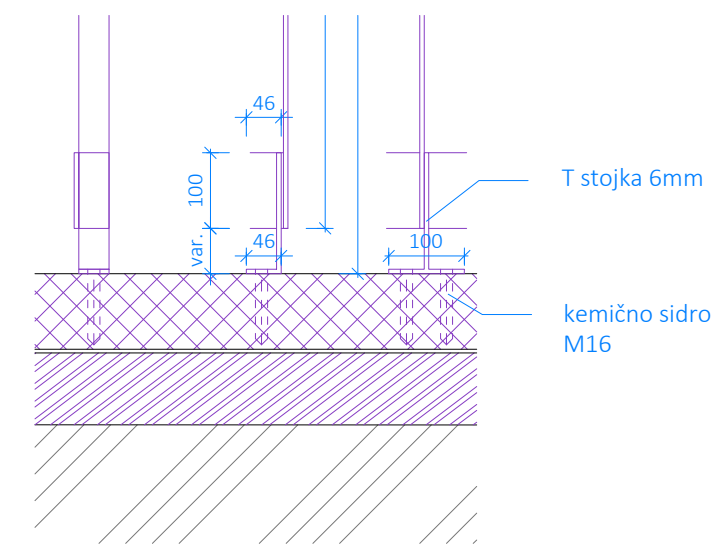

d2 1:10

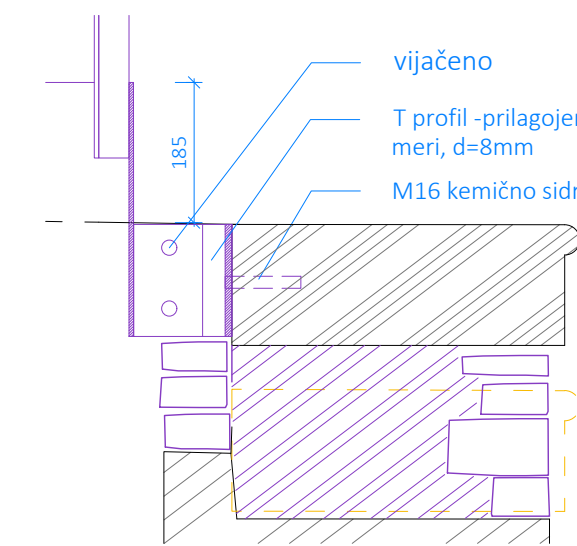

d3 1:20

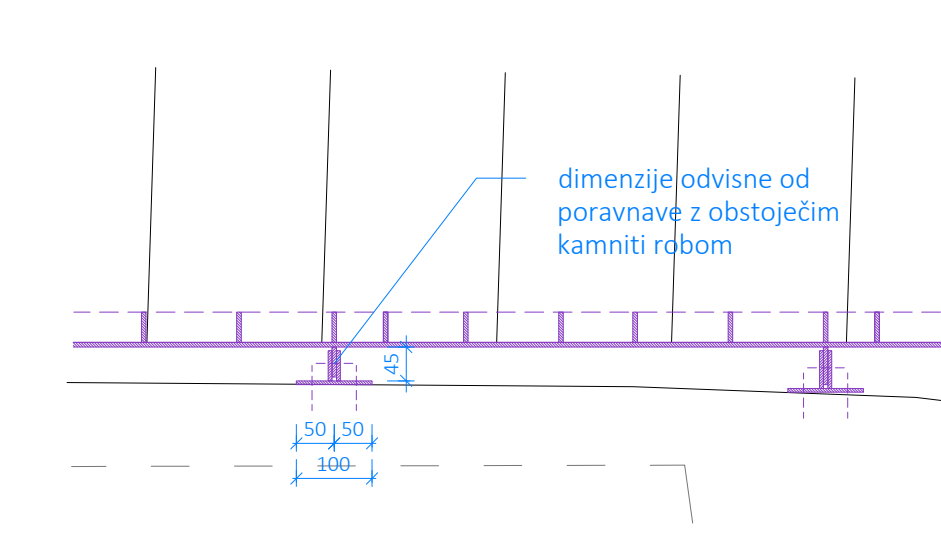

d4 1:20

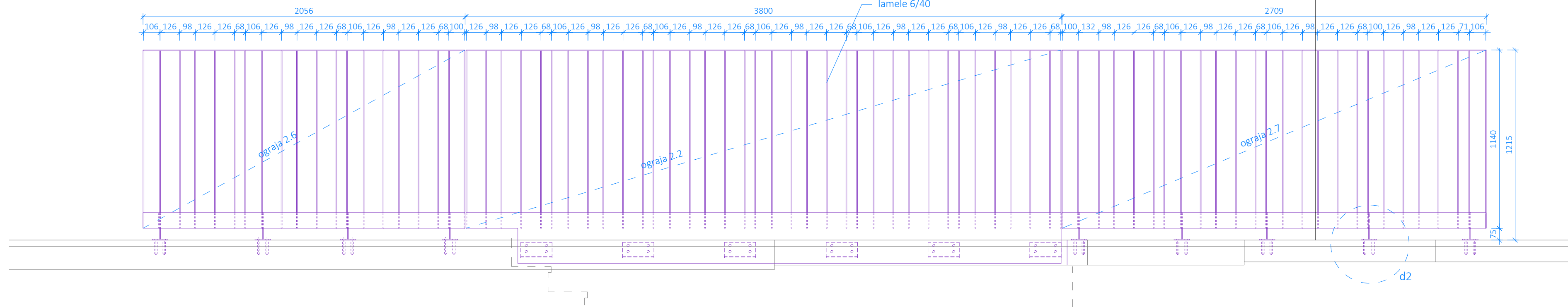

ograje 2.6, 2.2 in 2.7, 1:20

Izvajalec je dolžan preveriti skladnost in popolnost prejetih načrtov. V primeru nejasnosti, dvome sporočiti vodji projekta. Vse mere preveriti na licu mesta. Morebitna odstopanja sporočiti vodji projekta. Izvedba izključno na podlagi delavniških načrtov, ki jih predhodno potrdi vodja projekta.

Arhitekturno biro AČMA d.o.o. Lokarjev drevored 1 SI-5270 Ajdovščina T: +386(0)53869215 E: an@acma.si I: www.acma.si	Stolp 8 Občina Ajdovščina, Cesta 5.maja 6, 5270 Ajdovščina Urška Mužina Rodman u.d.i.a. A-1208 Urška Mužina Rodman u.d.i.a. Domen Fučka u.d.i.a. Romina Čotar abs.arh.	avg. 2020 - dop. I.5
--	---	-------------------------

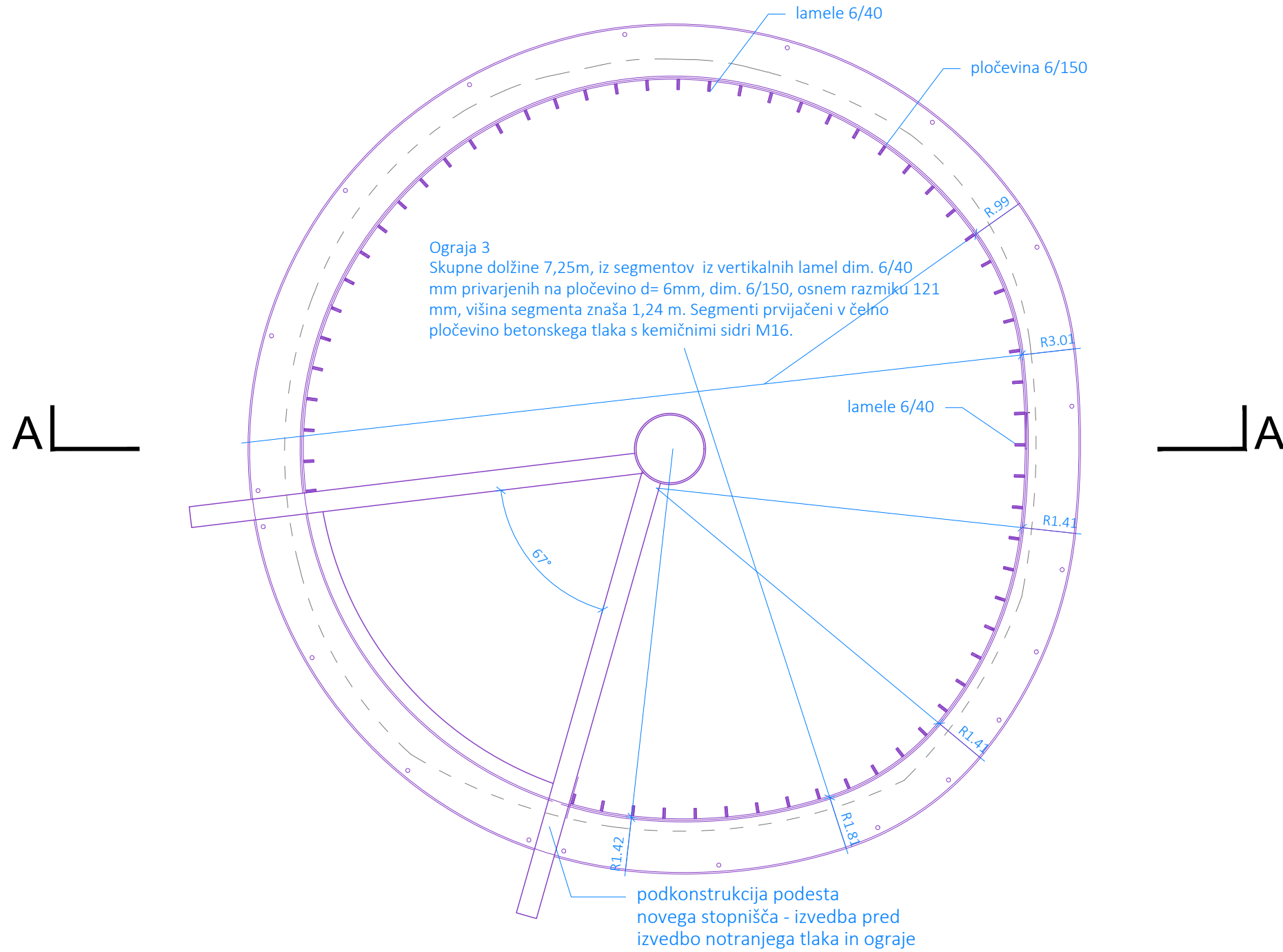

ograja 3, 1:20

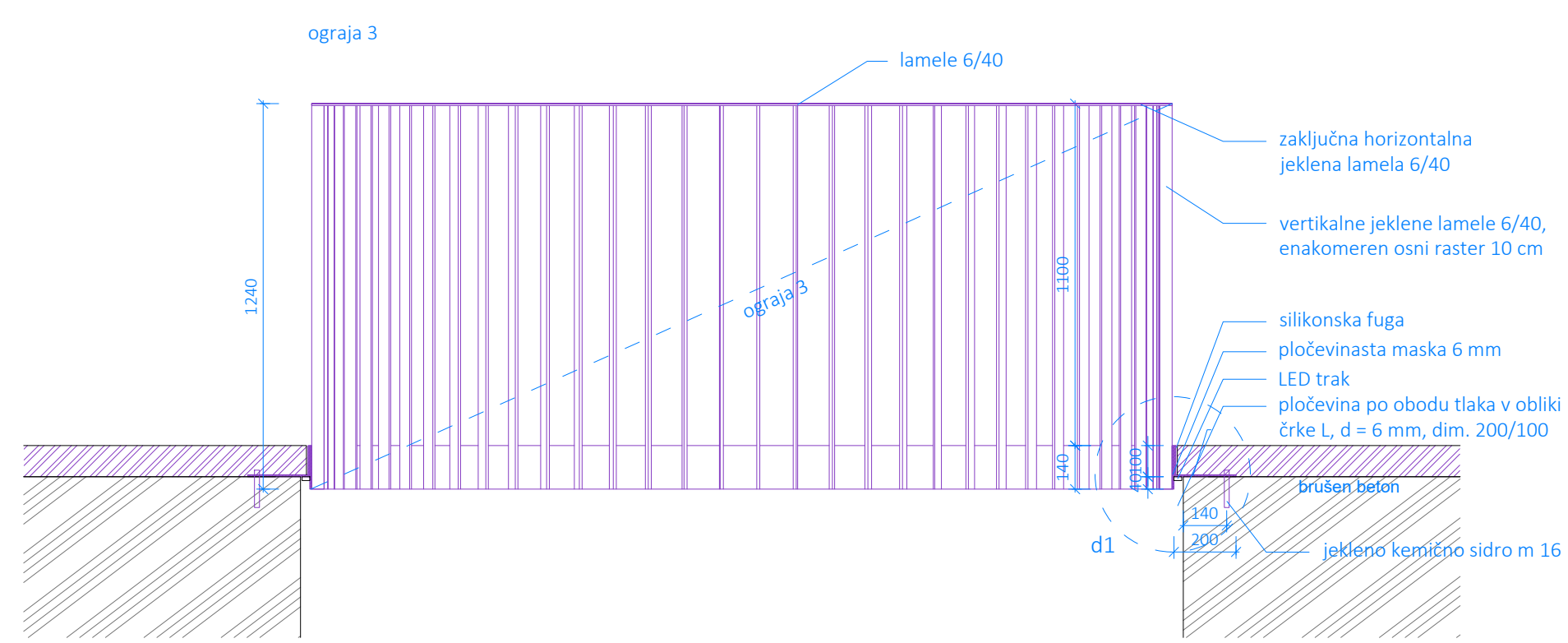

ograja 3, 1:20

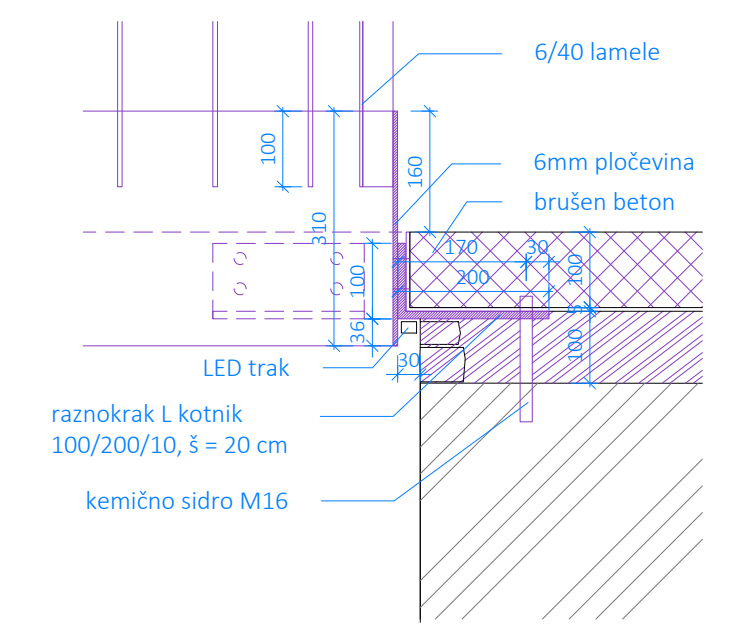

d1 1:10

Izvajalec je dolžan preveriti skladnost in popolnost prejetih načrtov. V primeru nejasnosti, dvome sporočiti vodji projekta.  
Vse mere preveriti na licu mesta. Morebitna odstopanja sporočiti vodji projekta. Izvedba izključno na podlagi delavniških načrtov, ki jih predhodno potrdi vodja projekta.

	naziv gradnje	Stolp 8		
	investitor	Občina Ajdovščina, Cesta 5.maja 6, 5270 Ajdovščina		
© Arhitekturni biro ACMA d.o.o. Lokarjev drevored 1 SI 5270 Ajdovščina T: +386(0)53869215 E: stetje@acma.si I: www.acma.si	pooblaščen arh. / vodja projekta	Urška Mužina Rodman u.d.i.a. A-1208	Urška Mužina Rodman u.d.i.a. A-1208	
	arhitekti	Urška Mužina Rodman u.d.i.a.	Domen Fučka u.d.i.a.	Romina Čotar abs.arh.
id. nač. / načrt / prikaz / faza / datum	2018-39	arhitektura	tehnični prikazi	PZI avg. 2020 - dop.
merilo / vsebina risbe / št. lista	1:20	IZSEK - OGRAJA 3-LUKNJA		1.6

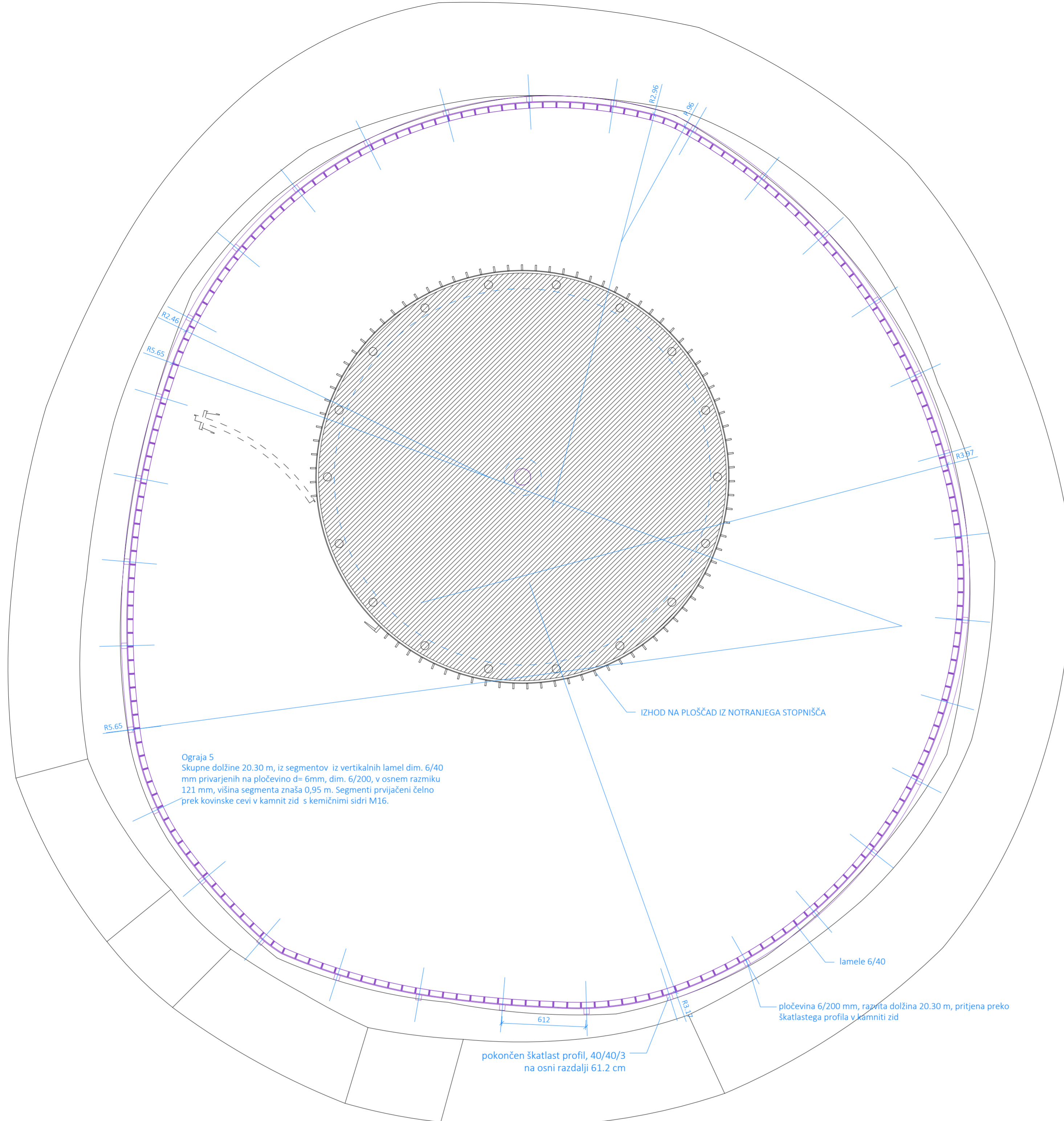

ograj 5, 1:20

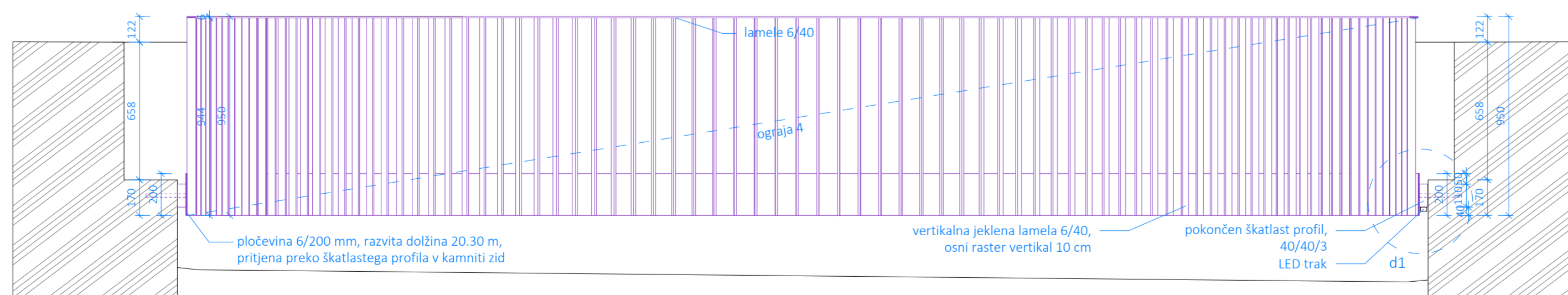

ograj 5, 1:20

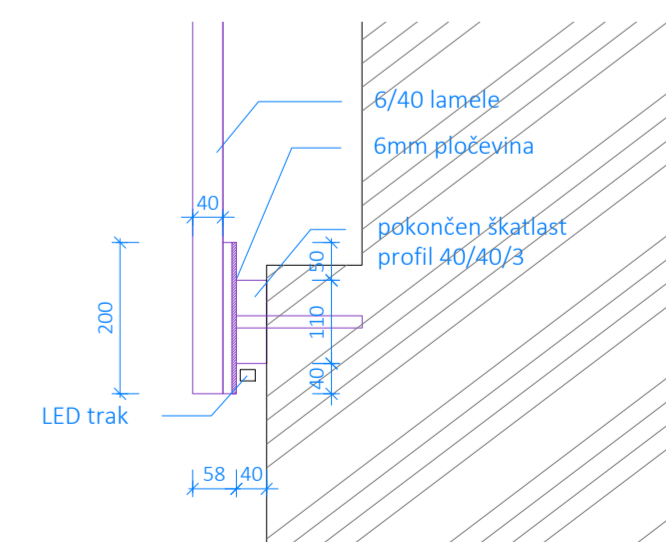

d1 1:10

Izvajalec je dolžan preveriti skladnost in popolnost prejetih načrtov. V primeru nejasnosti, dvome sporočiti vodji projekta.  
 Vse mere preveriti na licu mesta. Morebitna odstopanja sporočiti vodji projekta. Izvedba izključno na podlagi delavniških načrtov, ki jih predhodno potrdi vodja projekta.

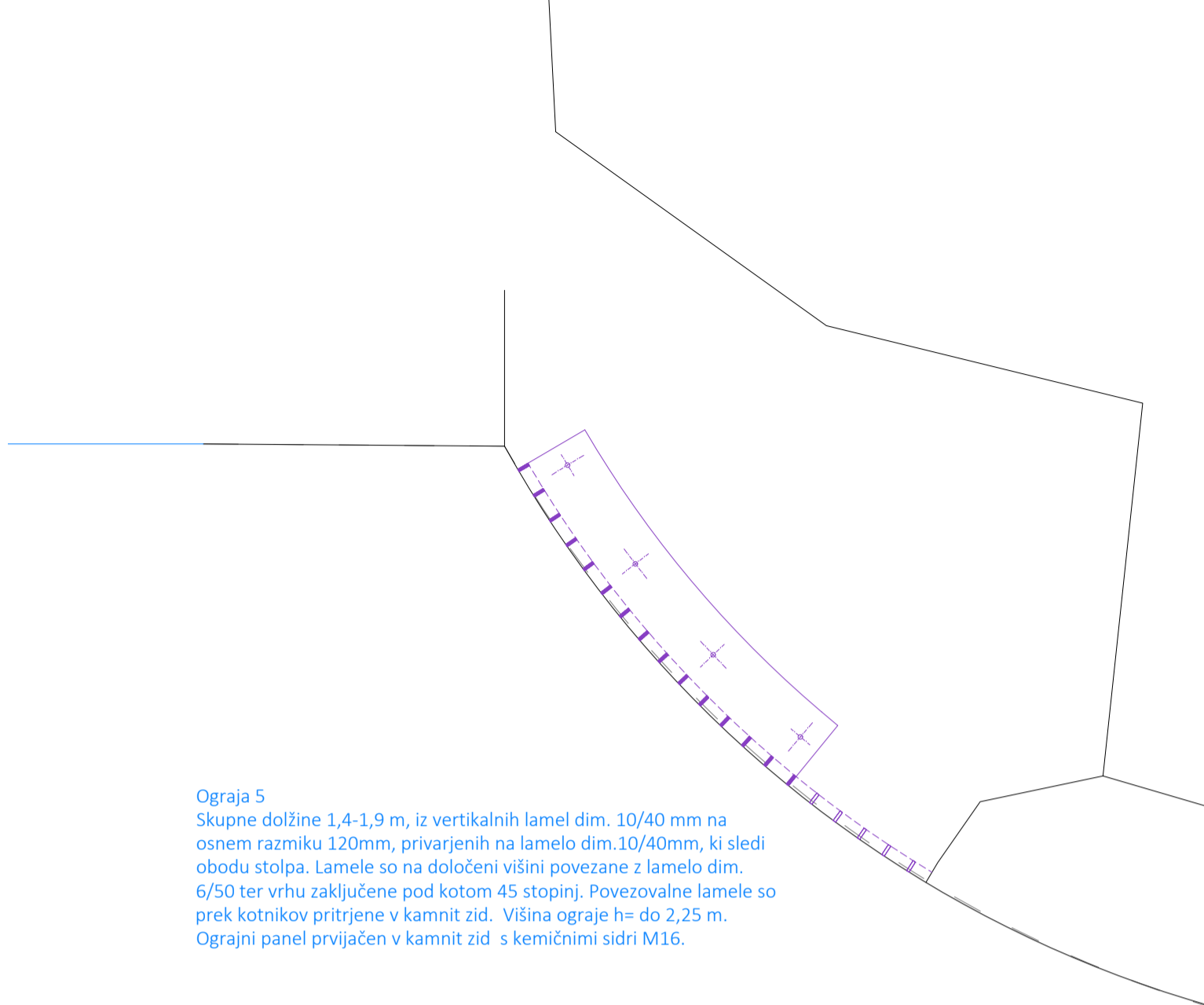

Ograja 5  
 Skupne dolžine 1,4-1,9 m, iz vertikalnih lamel dim. 10/40 mm na osnem razmiku 120mm, privarjenih na lamelo dim.10/40mm, ki sledi obodu stolpa. Lamelle so na določeni višini povezane z lamelo dim. 6/50 ter vrhu zaključene pod kotom 45 stopinj. Povezovalne lamelle so prek kotnikov pritrjene v kamnit zid. Višina ograje h= do 2,25 m. Ograjni panel privijačen v kamnit zid s kemičnimi sidri M16.

ograja 6, 1:20

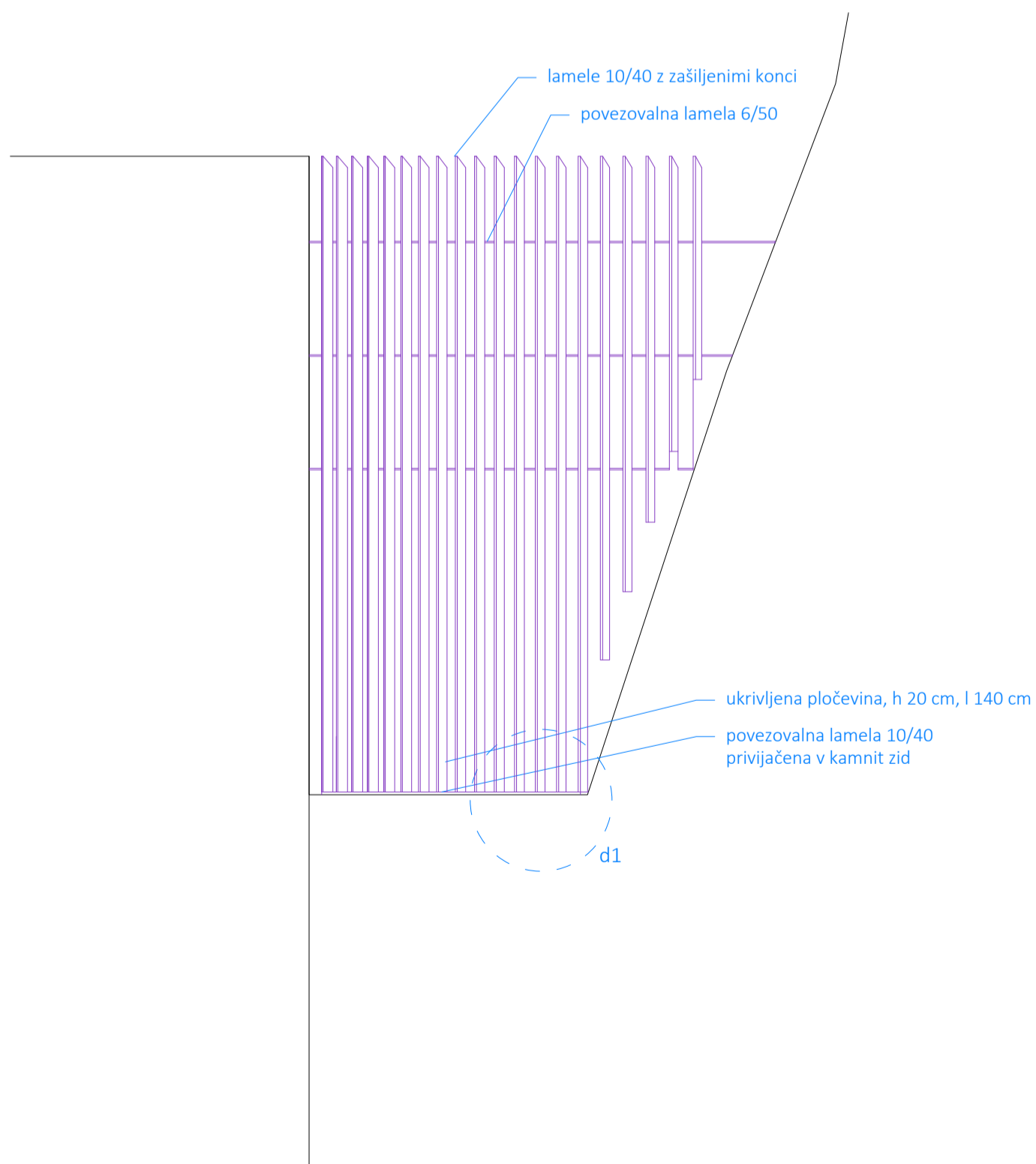

lamelle 10/40 z zašiljenimi konci

povezovalna lamela 6/50

ukrivljena pločevina, h 20 cm, l 140 cm

povezovalna lamela 10/40 privijačena v kamnit zid

d1



povezovalna Lamela 6/50

lamela 10/40, osni raster 120 mm

detajl d1, 1:10

Izvajalec je dolžan preveriti skladnost in popolnost prejetih načrtov. V primeru nejasnosti, dvome sporočiti vodji projekta.

Vse mere preveriti na licu mesta. Morebitna odstopanja sporočiti vodji projekta. Izvedba izključno na podlagi delavniških načrtov, ki jih predhodno potrdi vodja projekta.

 © Arhitekturni biro ACMA d.o.o. Lokarjev drevored 1 SI 5270 Ajdovščina T: +386(0)53869215 E: atelje@acma.si I: www.acma.si	naziv gradnje	Stolp 8
	investitor	Občina Ajdovščina, Cesta 5.maja 6, 5270 Ajdovščina
pooblaščen arh. / vodja projekta	Urška Mužina Rodman u.d.i.a. A-1208	Urška Mužina Rodman u.d.i.a. A-1208
arhitekti	Urška Mužina Rodman u.d.i.a.	Domen Fučka u.d.i.a. Romina Čotar abs.arh.
id. nač. / načrt / prikaz / faza / datum	2018-39	arhitektura tehnični prikazi PZI avg. 2020 - dop.
merilo / vsebina risbe / št. lista	1:20	IZSEK - OGRAJA 6-STOLP 9 1.8

ograja 6, 1:20

### Ograja 5

Skupne dolžine 1,4-1,9 m, iz vertikalnih lamel dim. 10/40 mm na osnem razmiku 120mm, privarjenih na lamelo dim.10/40mm, ki sledi obodu stolpa. Lamele so na določeni višini povezane z lamelo dim. 6/50 ter vrhu zaključene pod kotom 45 stopinj. Povezovalne lamele so prek kotnikov pritrjene v kamnit zid. Višina ograje h= do 2,25 m. Ograjni panel privijačen v kamnit zid s kemičnimi sidri M16.

### ograja 6, 1:20

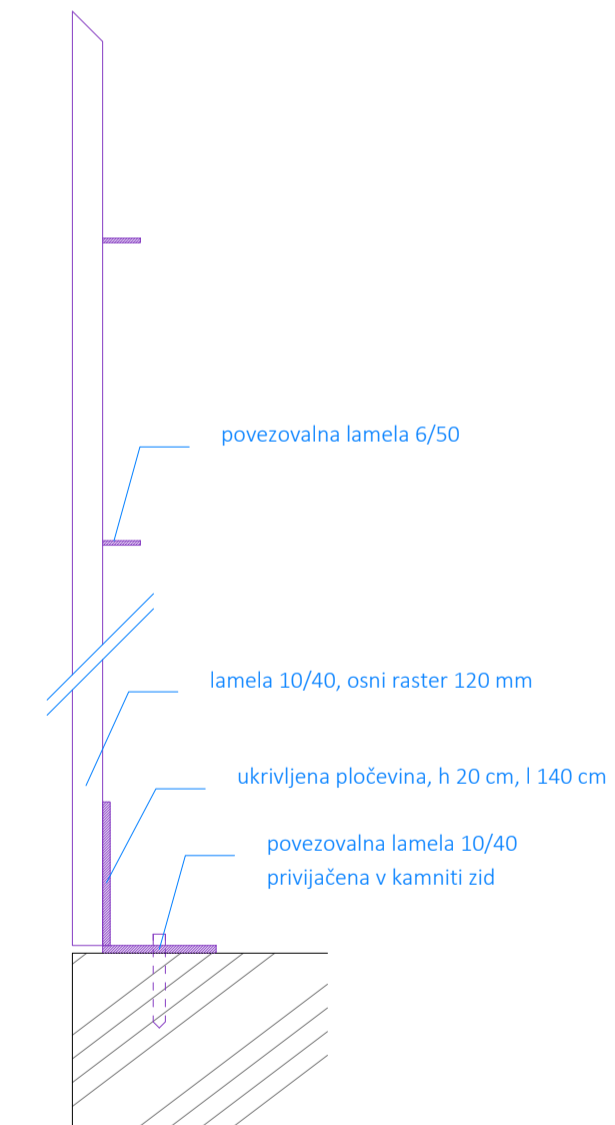
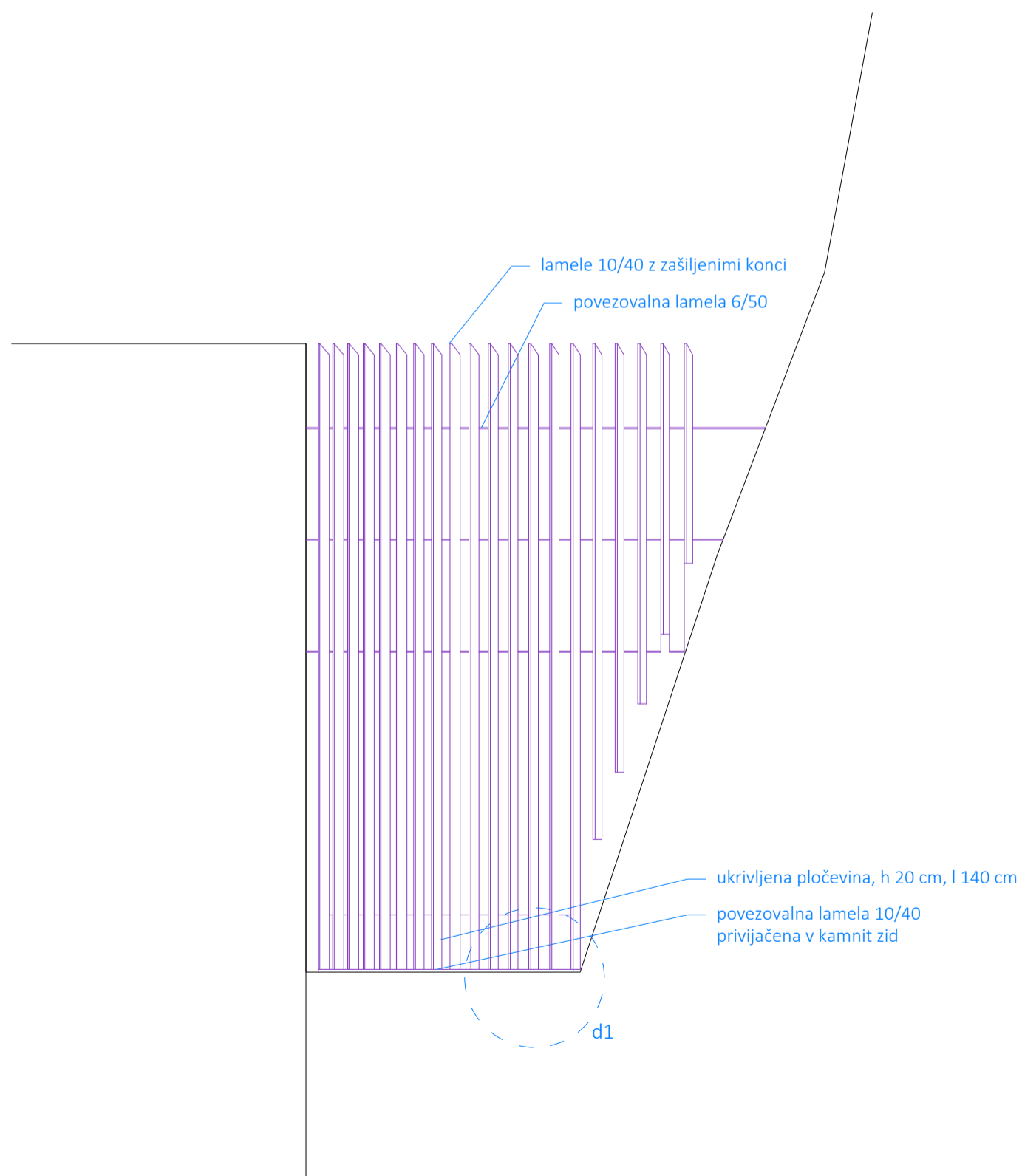

detajl d1, 1:10

Izvajalec je dolžan preveriti skladnost in popolnost prejetih načrtov. V primeru nejasnosti, dvome sporočiti vodji projekta.

Vse mere preveriti na licu mesta. Morebitna odstopanja sporočiti vodji projekta. Izvedba izključno na podlagi delavniških načrtov, ki jih predhodno potrdi vodja projekta.



naziv gradnje	Stolp 8
investitor	Občina Ajdovščina, Cesta 5.maja 6, 5270 Ajdovščina
pooblaščen arh. / vodja projekta	Urška Mužina Rodman u.d.i.a. A-1208 Urška Mužina Rodman u.d.i.a. A-1208
arhitekti	Urška Mužina Rodman u.d.i.a. Domen Fučka u.d.i.a. Romina Čotar abs.arh.
id. nač. / načrt / prikaz / faza / datum	2018-39 arhitektura tehnični prikazi PZI avg. 2020 - dop.
merilo / vsebina risbe / št. lista	1:20 IZSEK - OGRAJA 6-STOLP 9 1.8



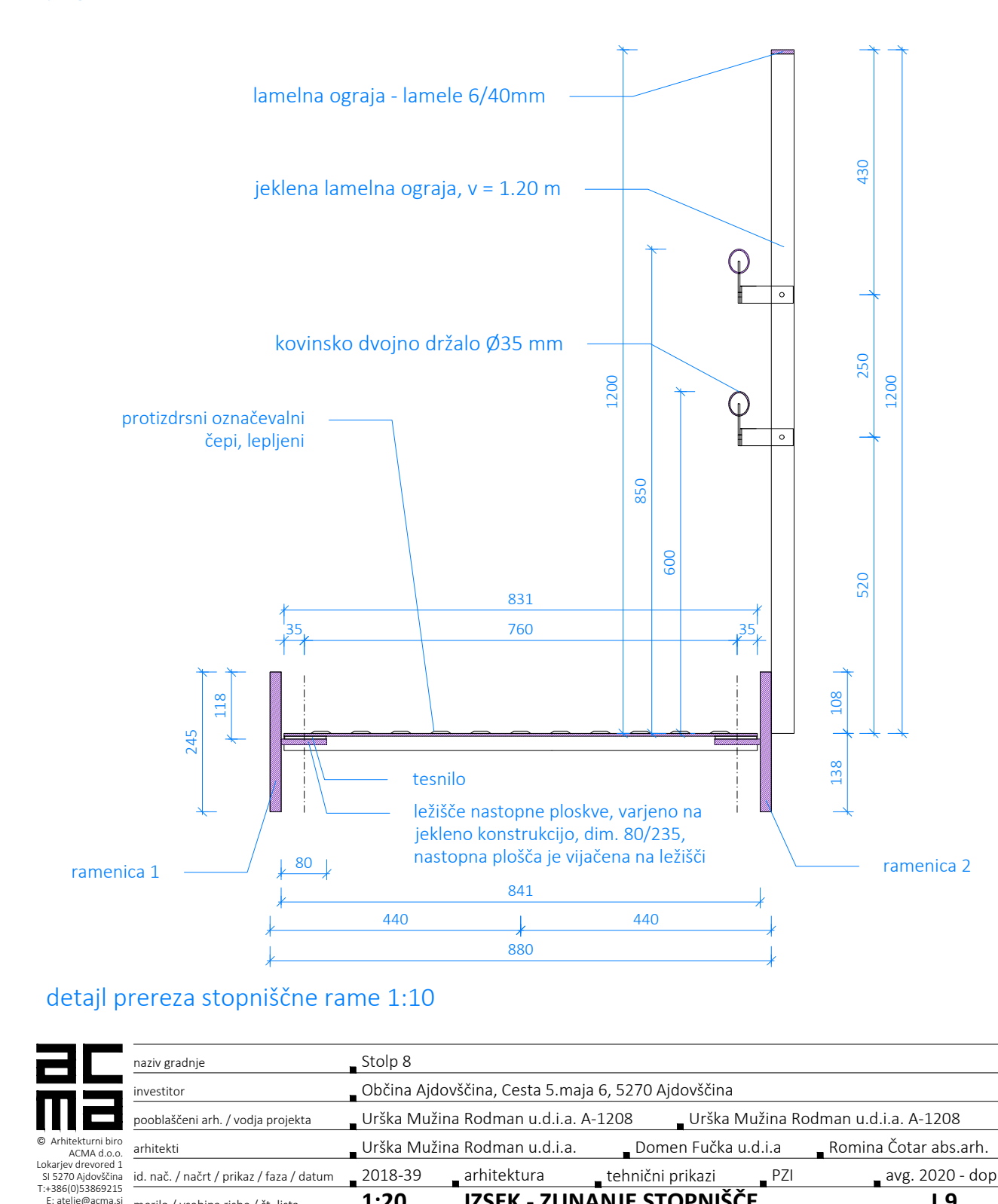
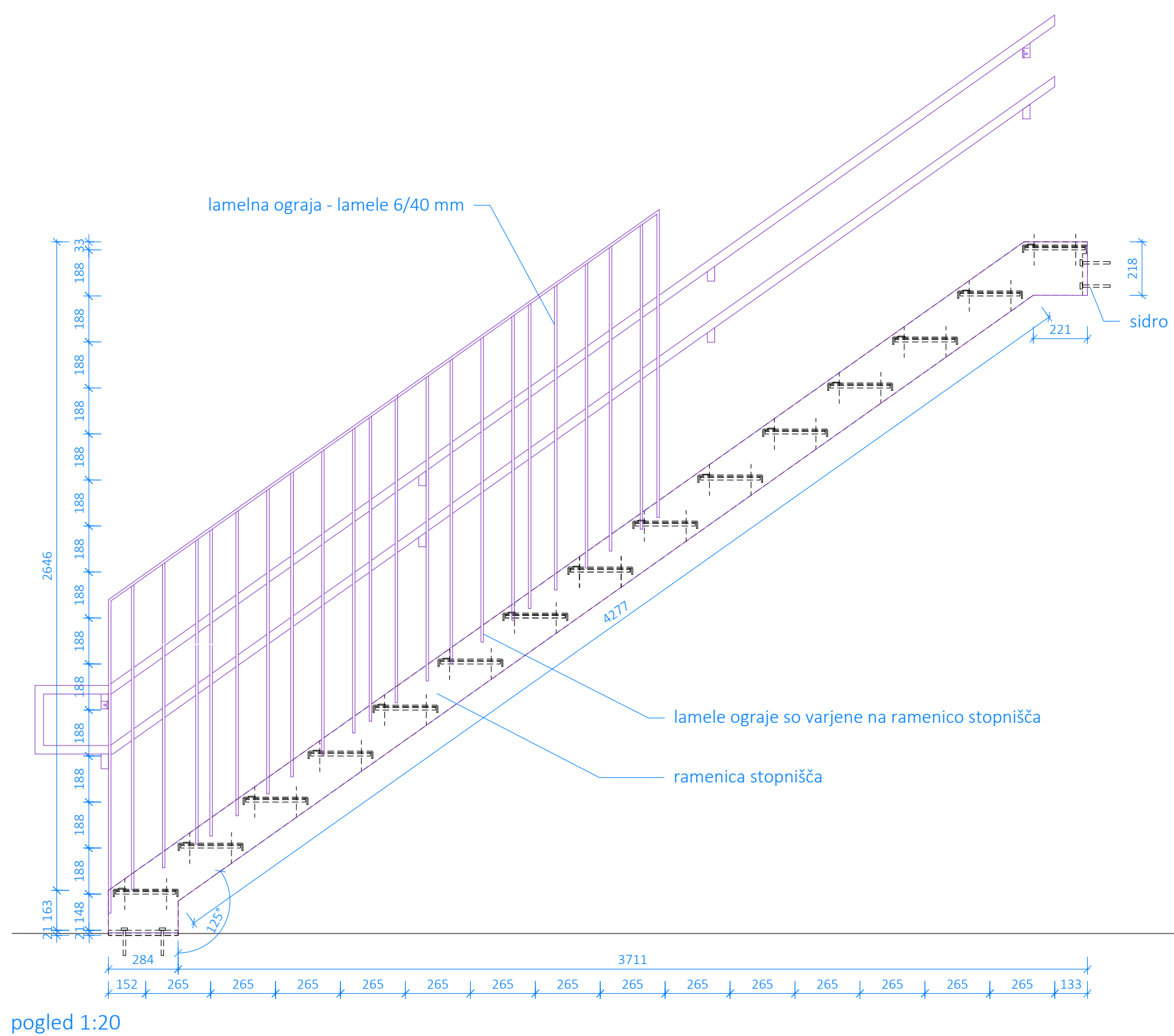
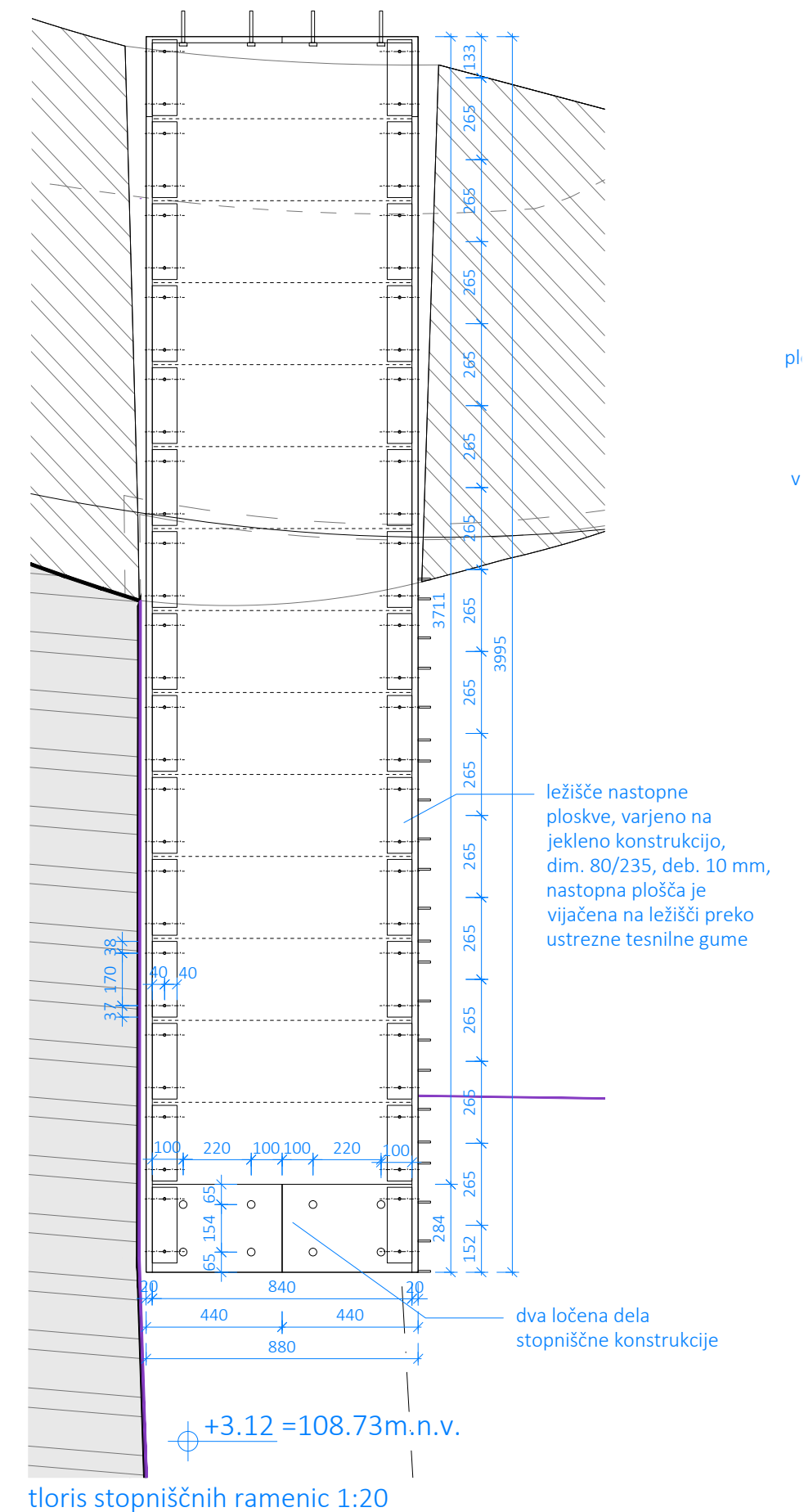
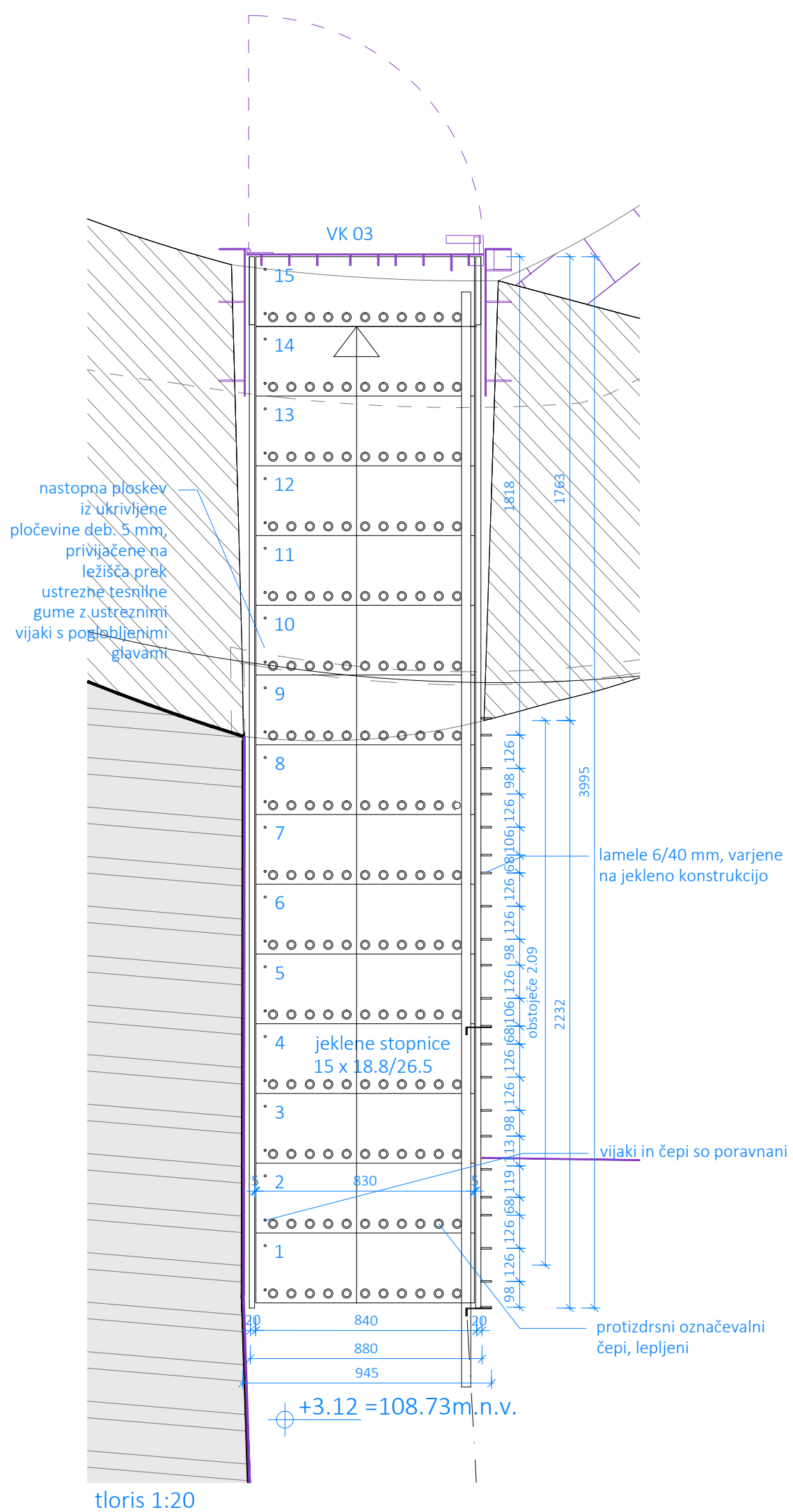
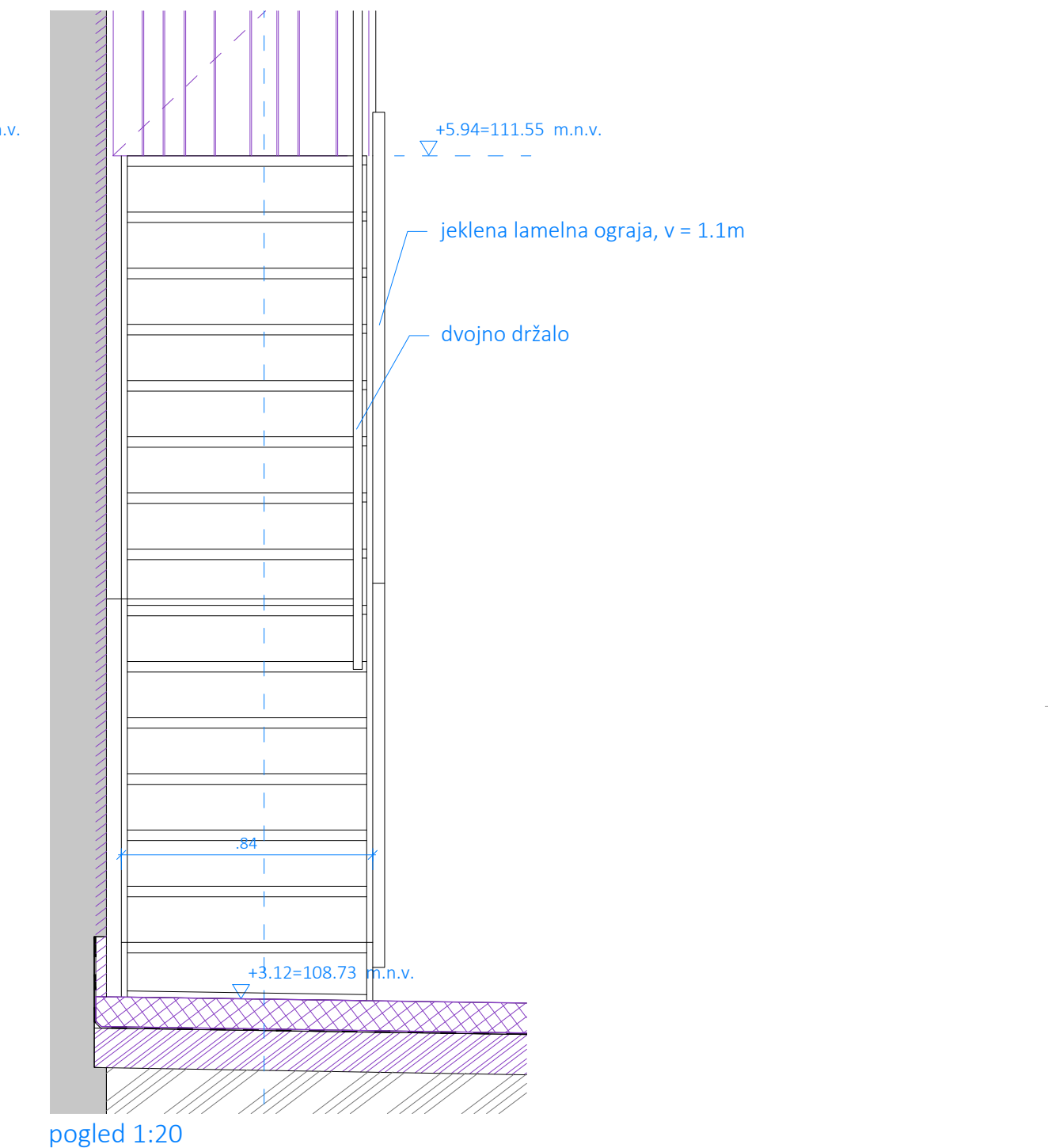
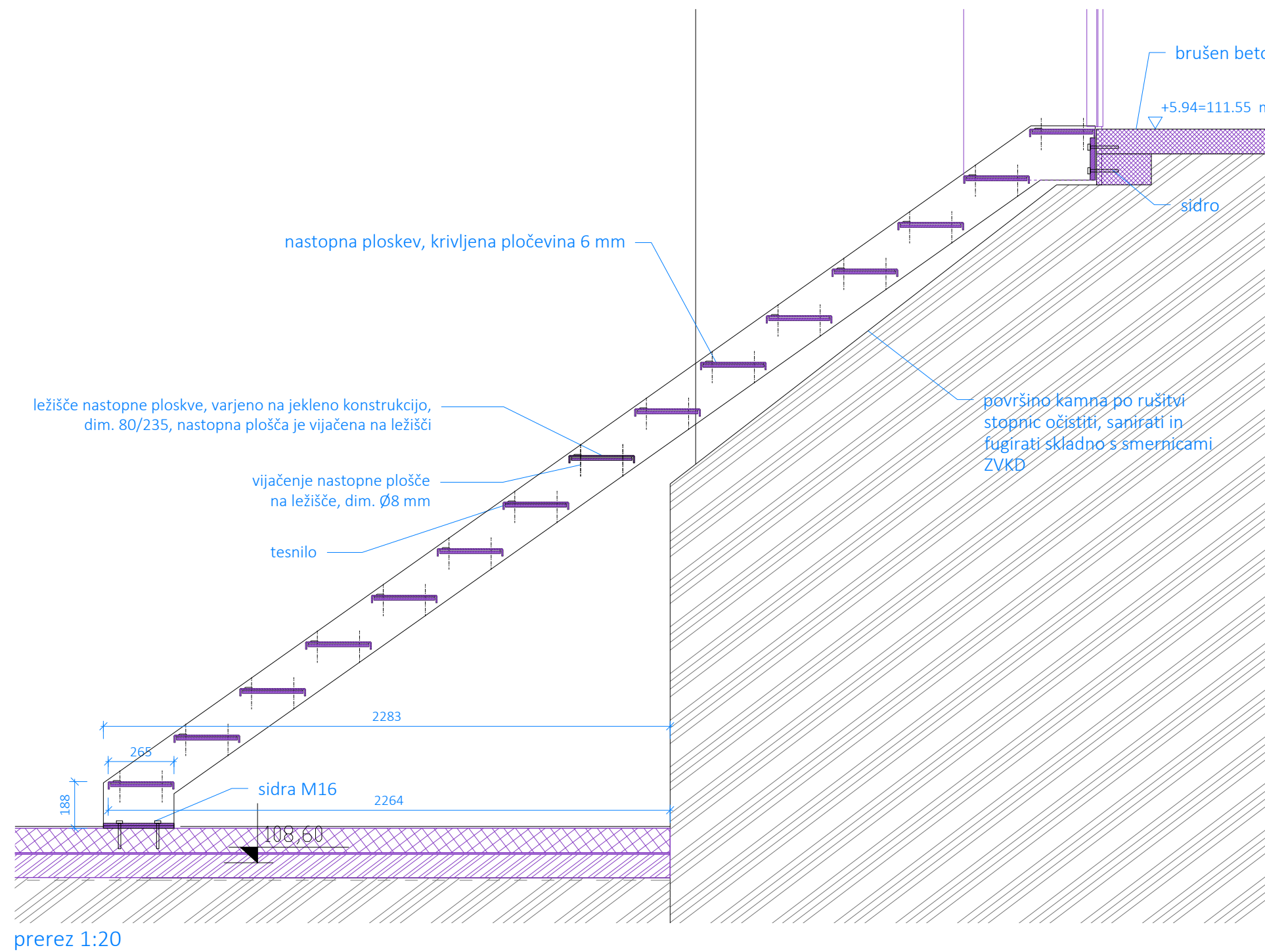
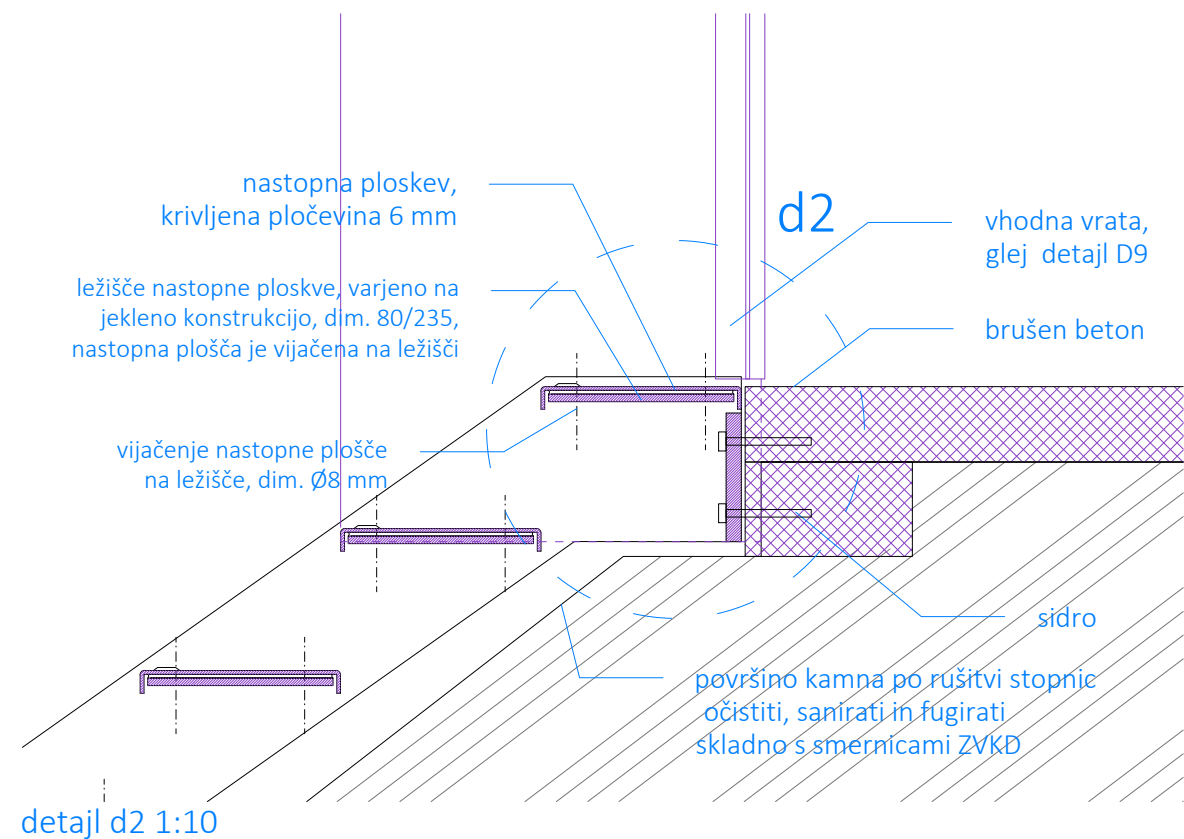
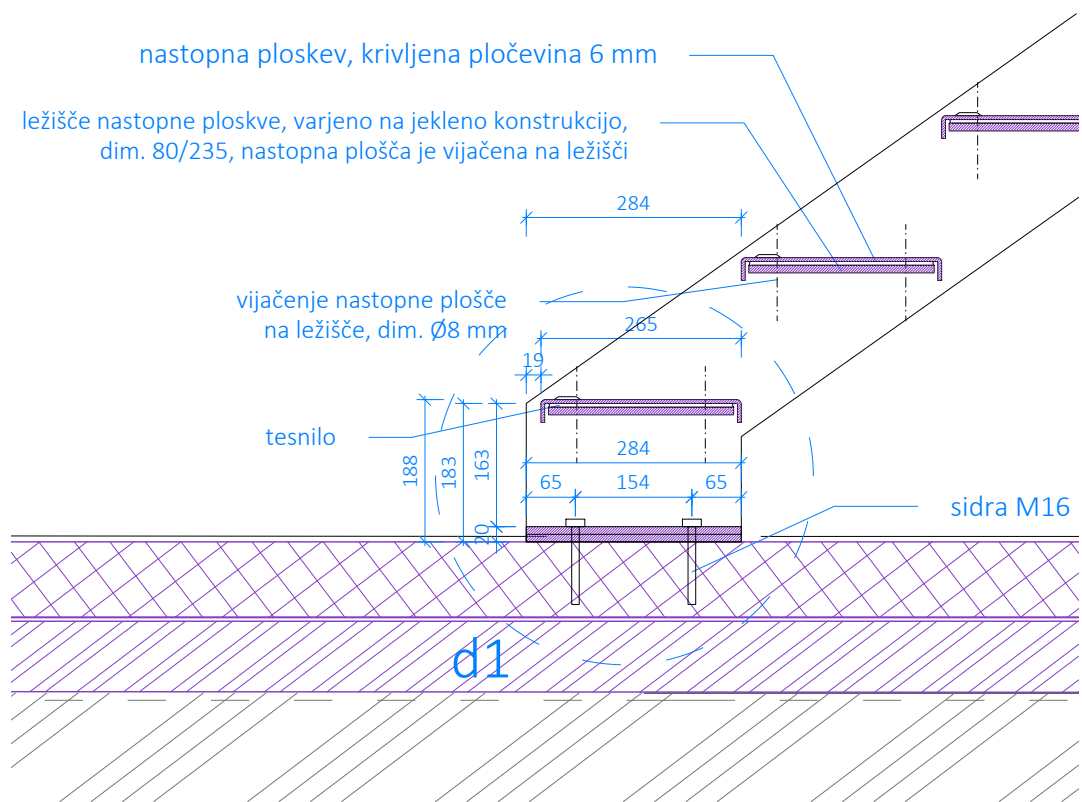

naziv gradnje	Stolp 8
investitor	Občina Ajdovščina, Cesta 5.maja 6, 5270 Ajdovščina
pooblaščen arh. / vodja projekta	Urška Mužina Rodman u.d.i.a. A-1208
arhitekti	Urška Mužina Rodman u.d.i.a. Domen Fučka u.d.i.a. Romina Čotar abs.arh.
id. nač. / načrt / prikaz / faza / datum	2018-39 arhitektura tehnični prikazi PZI
merilo / vsebina risbe / št. lista	1:20 IZSEK - ZUNANJE STOPNIŠČE 1.9

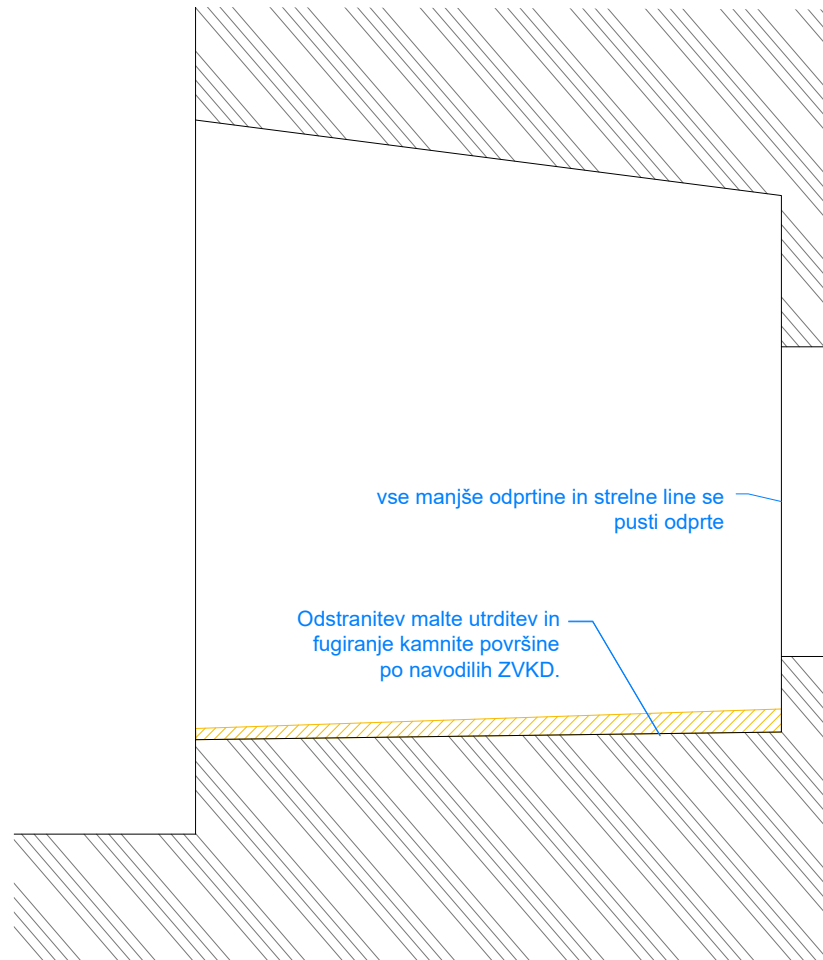

detajl d4, 1:10

Izvajalec je dolžan preveriti skladnost in popolnost prejetih načrtov. V primeru nejasnosti mora izvajalec dvome sporočiti vodji projekta.

Vse mere preveriti na licu mesta. Morebitna odstopanja sporočiti vodji projekta. Izvedba izključno na podlagi delavniških načrtov, ki jih predhodno potrdi vodja projekta.



© Arhitekturni biro  
ACMA d.o.o.  
Lokarjev drevored 1  
SI 5270 Ajdovščina  
T: +386(0)53869215  
E: atelje@acma.si  
I: www.acma.si

naziv gradnje	Stolp 8
investitor	Občina Ajdovščina, Cesta 5.maja 6, 5270 Ajdovščina
pooblaščen arh. / vodja projekta	Urška Mužina Rodman u.d.i.a. A-1208      Urška Mužina Rodman u.d.i.a. A-1208
arhitekti	Urška Mužina Rodman u.d.i.a.      Domen Fučka u.d.i.a.      Romina Čotar abs.a
id. nač. / načrt / prikaz / faza / datum	2018-39      arhitektura      tehnični prikazi      PZI      avg. 2020 -
merilo / vsebina risbe / št. lista	<b>1:10</b> <b>NAVODILO IZVEDBE POLIC NIŠ</b> <b>1.10</b>

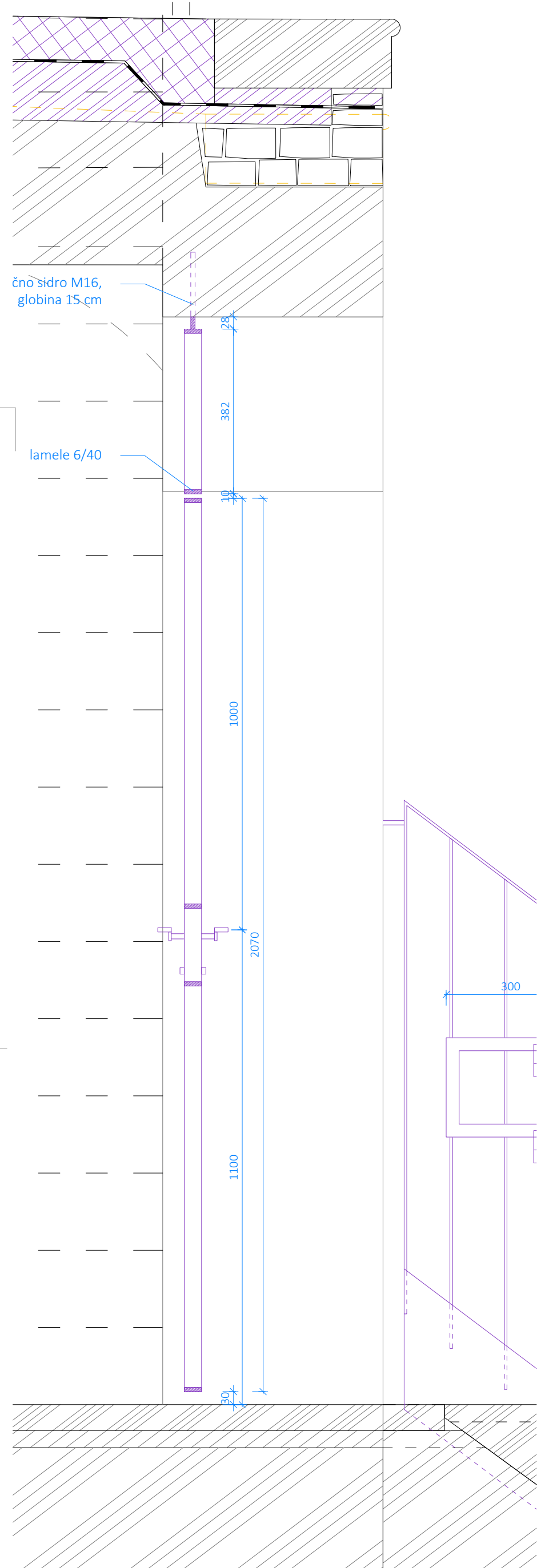

Prerez 1:10

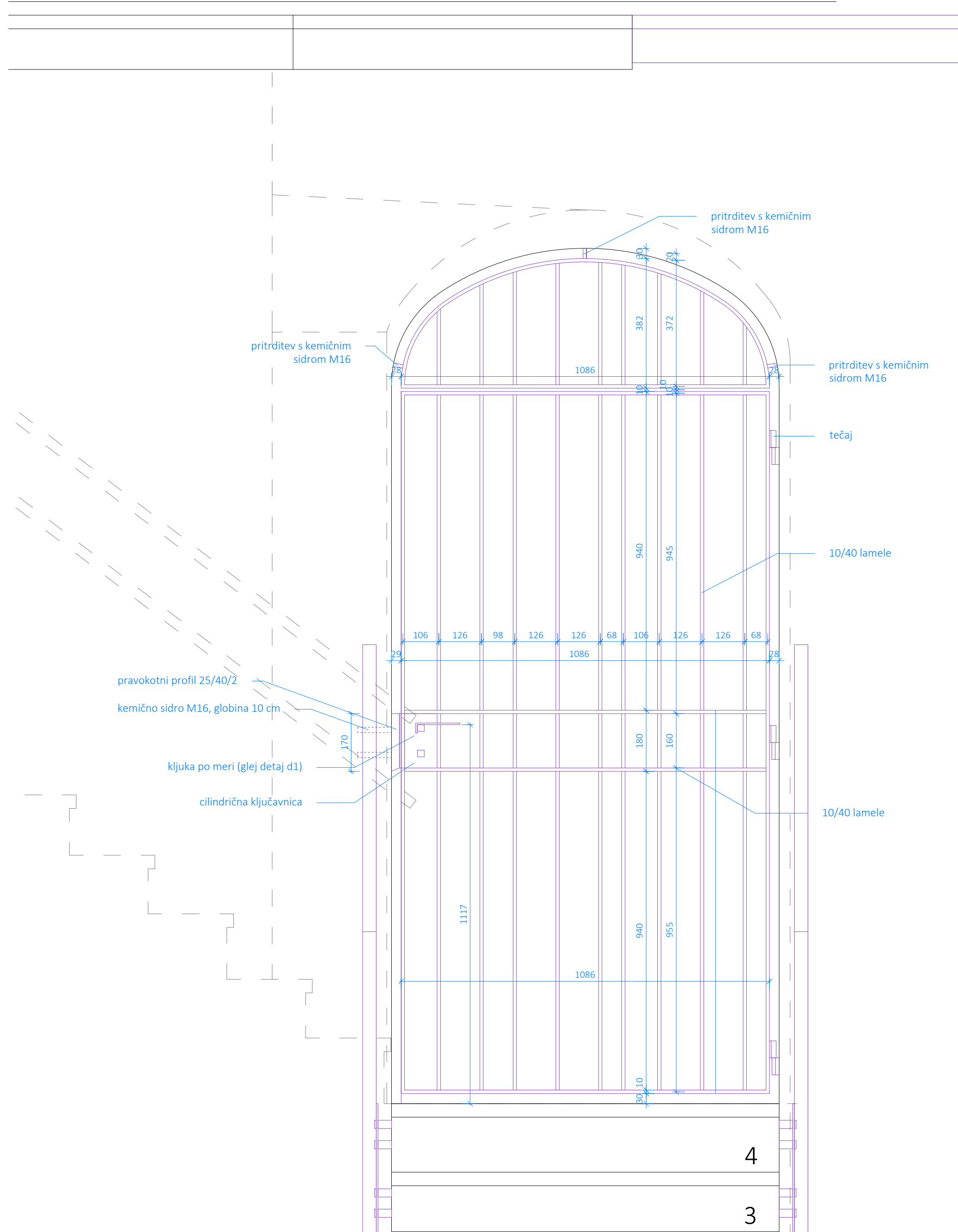

Frontalni pogled 1:10

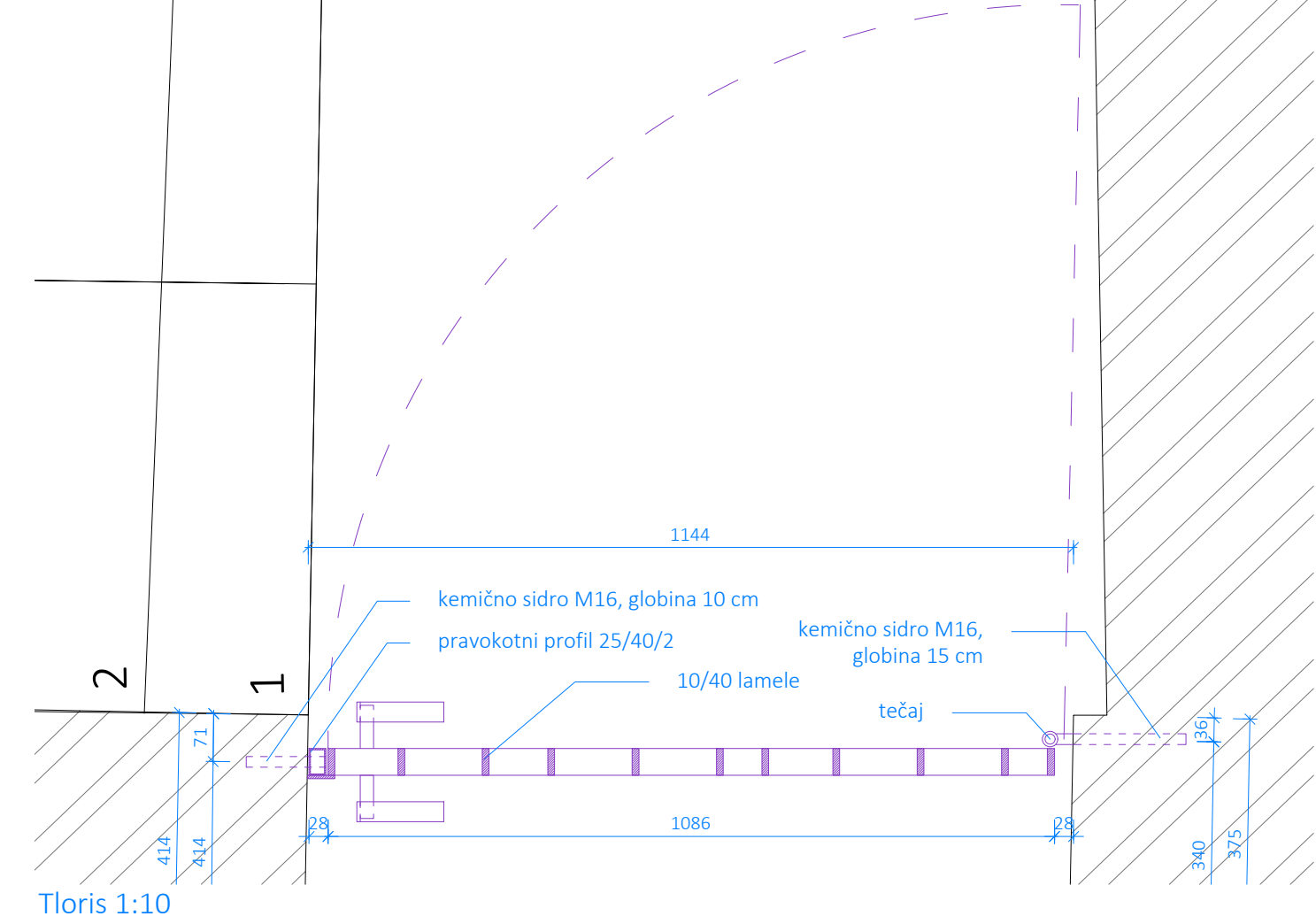

Tloris 1:10

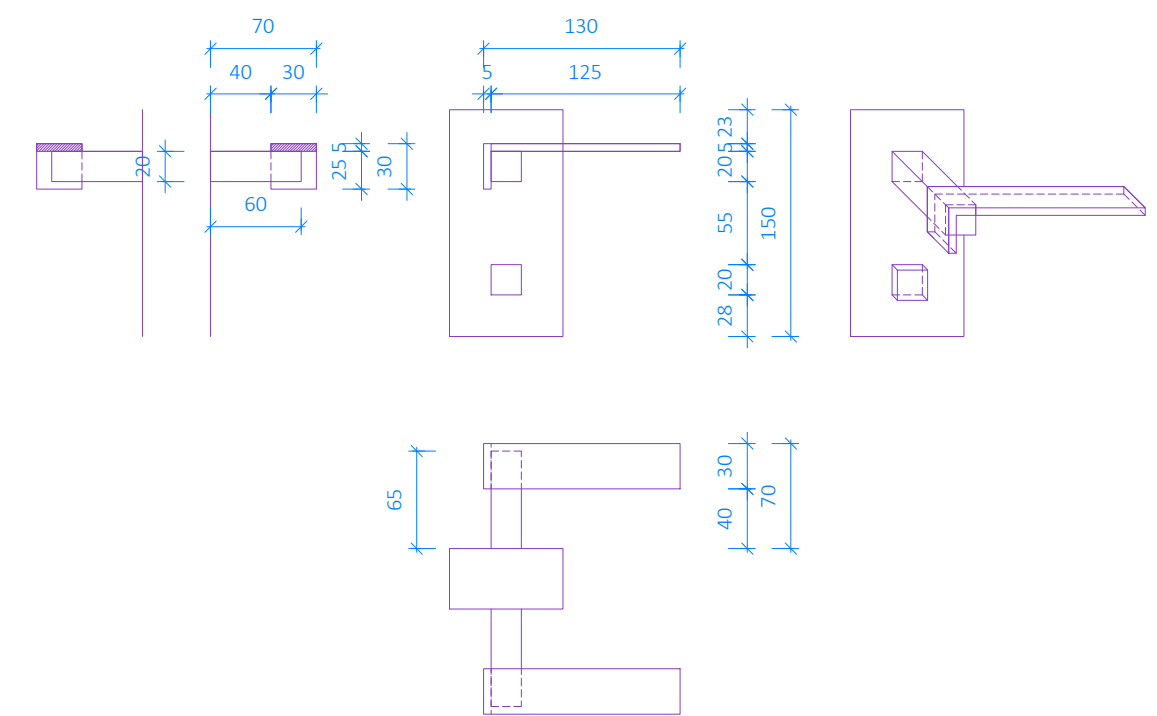

Detajl d1 - kljuka 1:2

Izvajalec je dolžan preveriti skladnost in popolnost prejetih načrtov. V primeru nejasnosti, dvome sporočiti vodji projekta. Vse mere preveriti na licu mesta. Morebitna odstopanja sporočiti vodji projekta. Izvedba izključno na podlagi delavniških načrtov, ki jih predhodno potrdi vodja projekta.

naziv gradnje	Stolp 8		
investitor	Občina Ajdovščina, Cesta 5.maja 6, 5270 Ajdovščina		
pooblaščen arh. / vodja projekta	Urška Mužina Rodman u.d.i.a. A-1208	Urška Mužina Rodman u.d.i.a. A-1208	
arhitekti	Urška Mužina Rodman u.d.i.a.	Domen Fučka u.d.i.a.	Romina Čotar abs.arh.
id. nač. / načrt / prikaz / faza / datum	2018-39	arhitektura	tehnični prikazi
id. nač. / vsebina risbe / št. lista	1:10	VRATA - VK 01	SP.01

© Arhitekurni biro ACMA d.o.o. Lokarjev devored 1, SI-5270 Ajdovščina, T:+386(0)5 969215, E: atelje@acma.si, I: www.acma.si

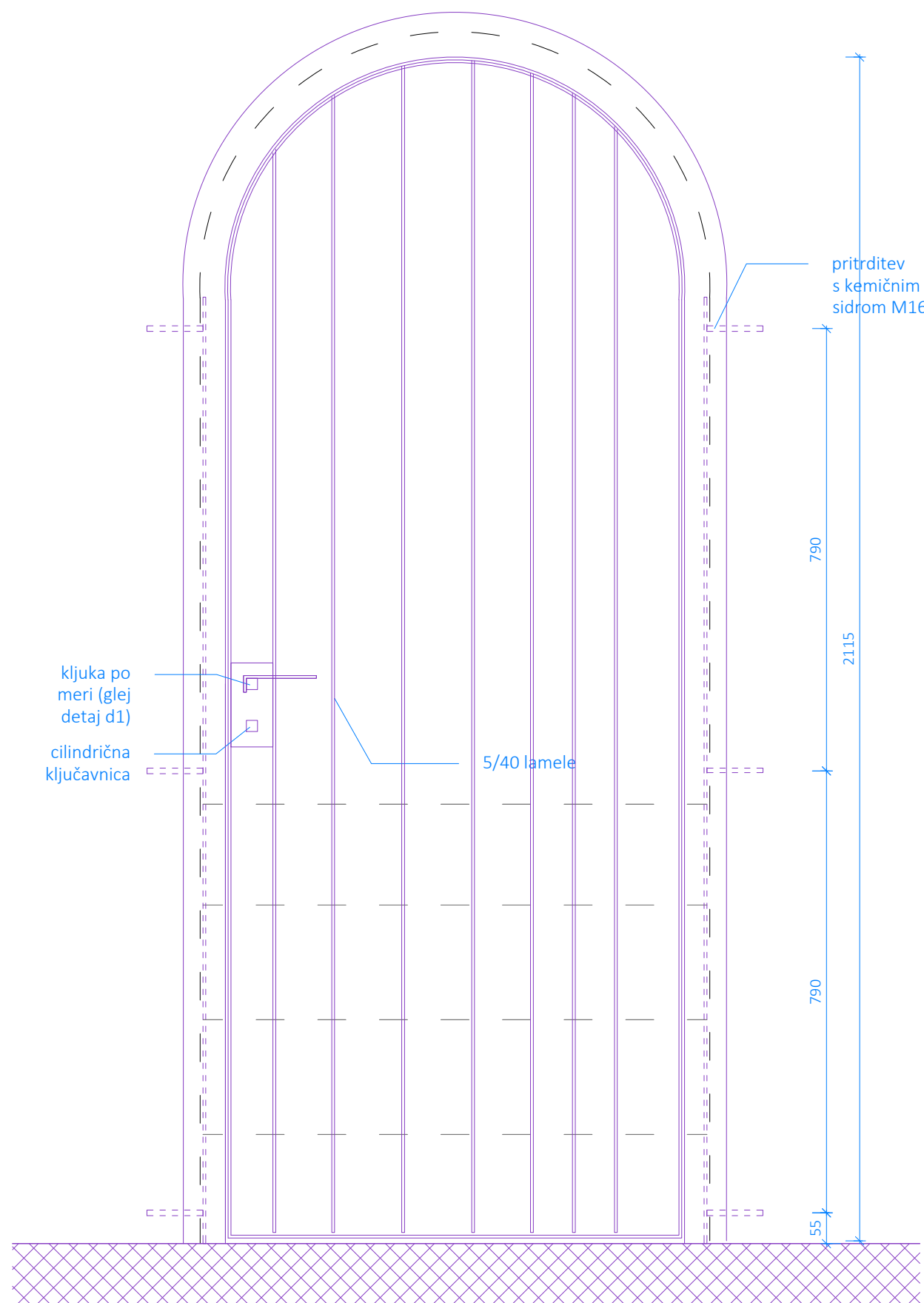

Frontalni pogled 1:10

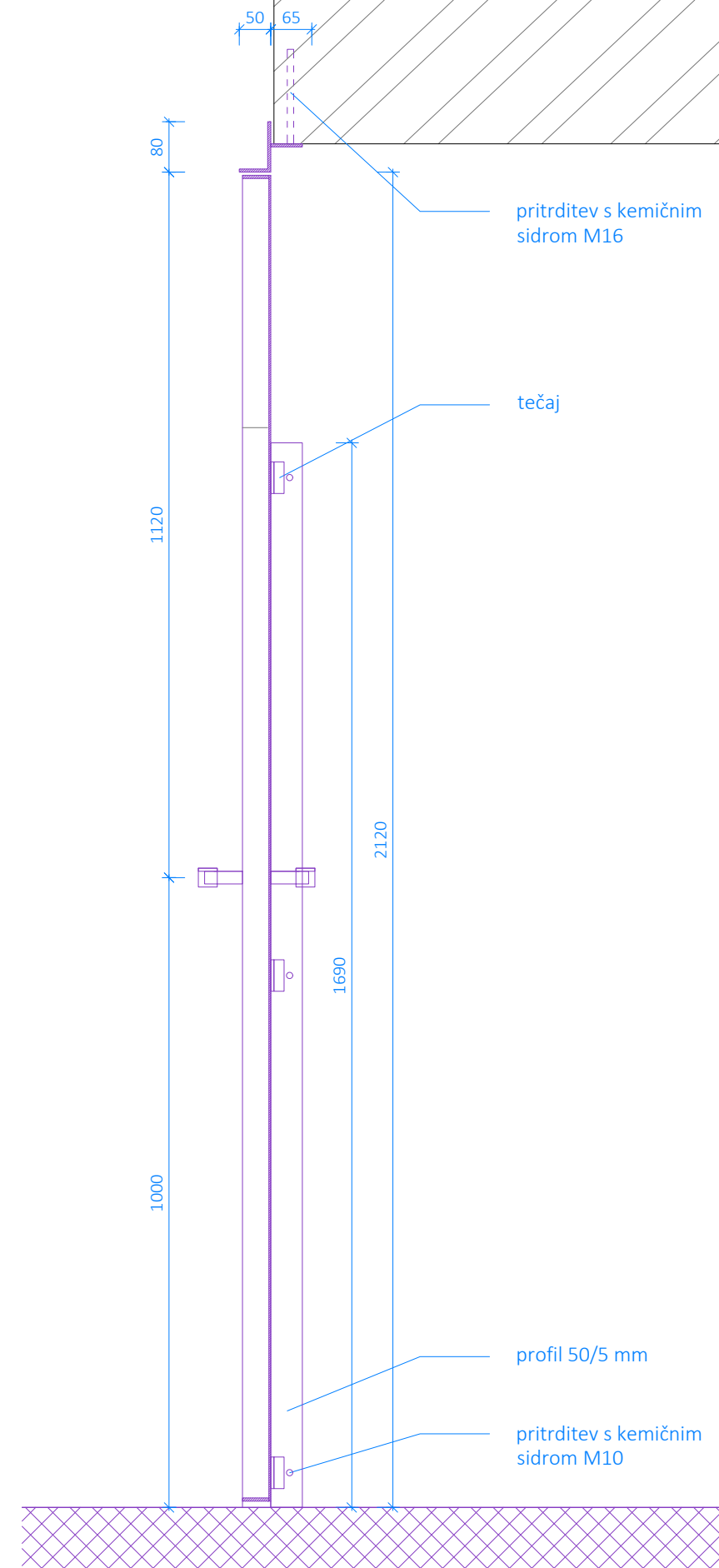

Prerez 1:10

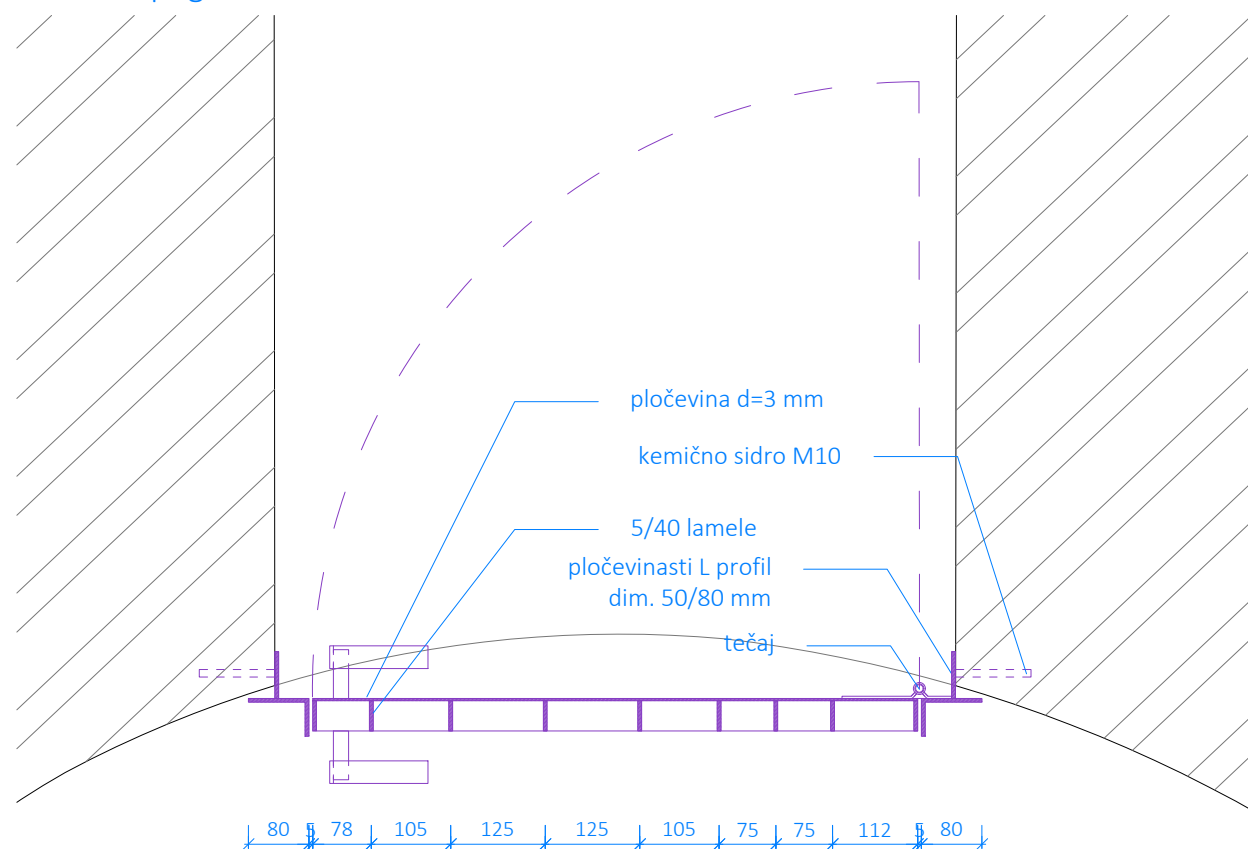

Tloris 1:10

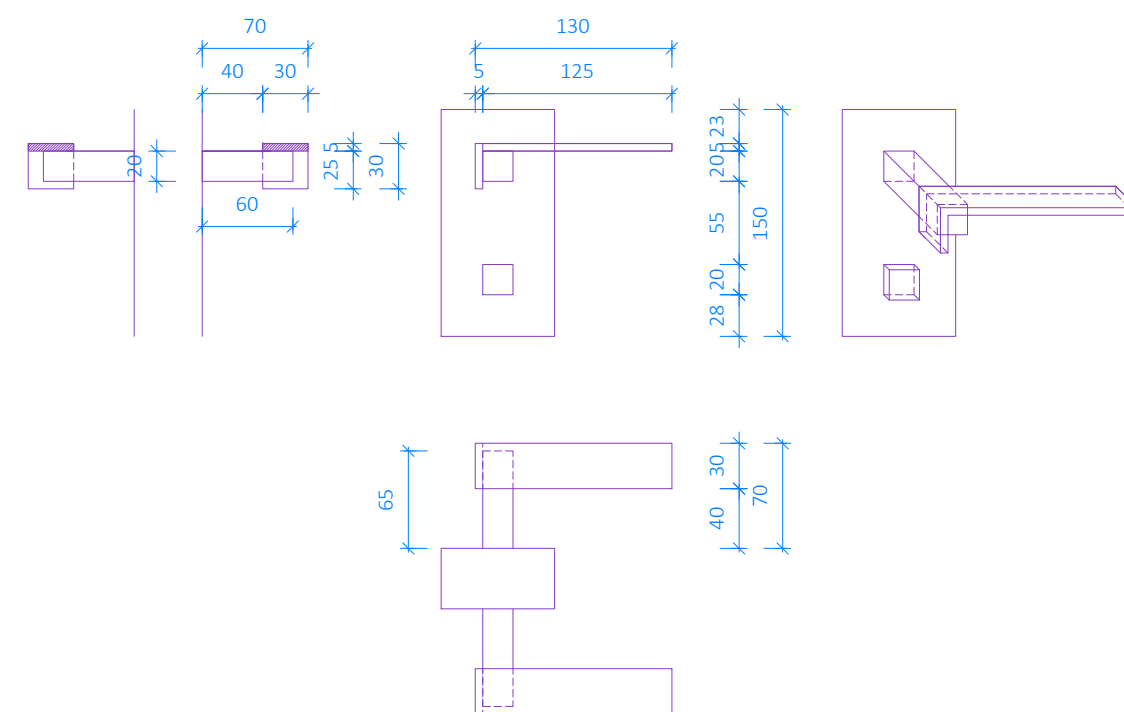

Detajl d1 - kljuka 1:2

Izvajalec je dolžan preveriti skladnost in popolnost prejetih načrtov. V primeru nejasnosti, dvome sporočiti vodji projekta.

Vse mere preveriti na licu mesta. Morebitna odstopanja sporočiti vodji projekta. Izvedba izključno na podlagi delavniških načrtov, ki jih predhodno potrdi vodja projekta.

	naziv gradnje	Stolp 8
	investitor	Občina Ajdovščina, Cesta 5.maja 6, 5270 Ajdovščina
	pooblaščen arh. / vodja projekta	Urška Mužina Rodman u.d.i.a. A-1208      Urška Mužina Rodman u.d.i.a. A-1208
	arhitekti	Urška Mužina Rodman u.d.i.a.      Domen Fučka u.d.i.a.      Romina Čotar abs.arh.
	id. nač. / načrt / prikaz / faza / datum	2018-39      arhitektura      tehnični prikazi      PZI      avg. 2020 - dop.
	merilo / vsebina risbe / št. lista	1:10      VRATA - VK 02      SP.02

© Arhitekturno biro  
ACMA d.o.o.  
Lokarjev drevored 1  
SI 5270 Ajdovščina  
T: +386(0)53869215  
E: atelje@acma.si  
I: www.acma.si

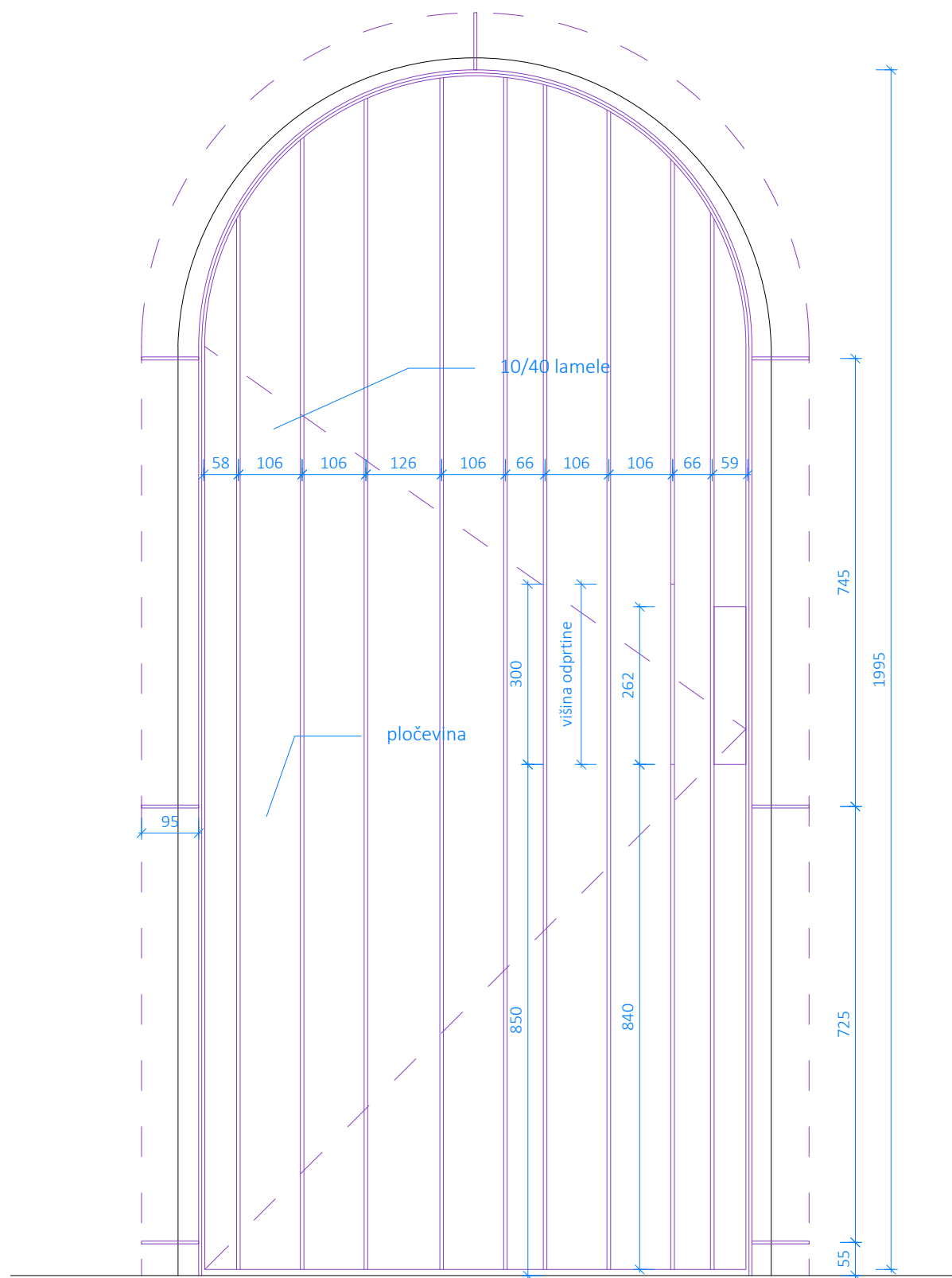

Frontalni pogled 1:10

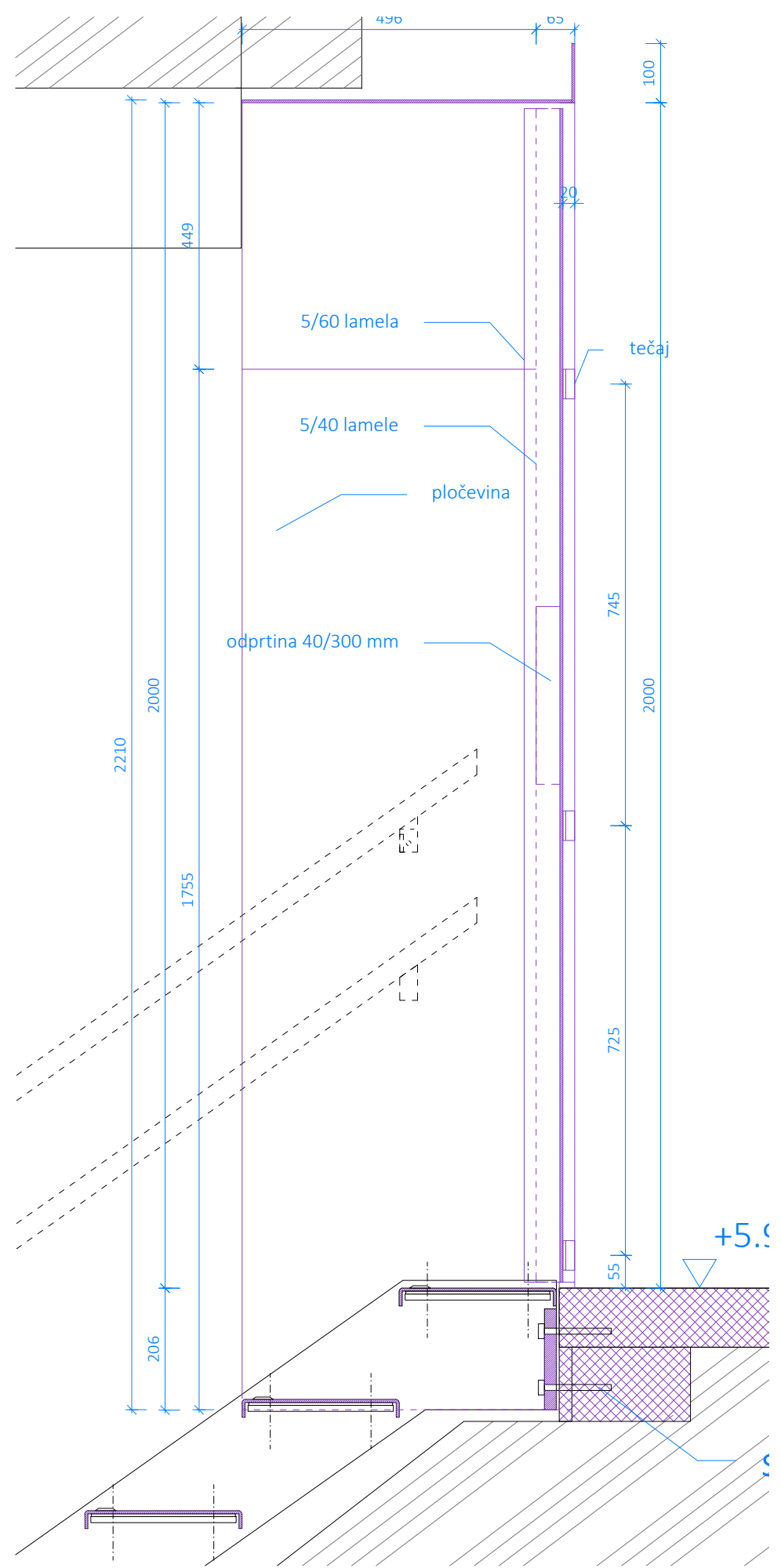

Prerez 1:10

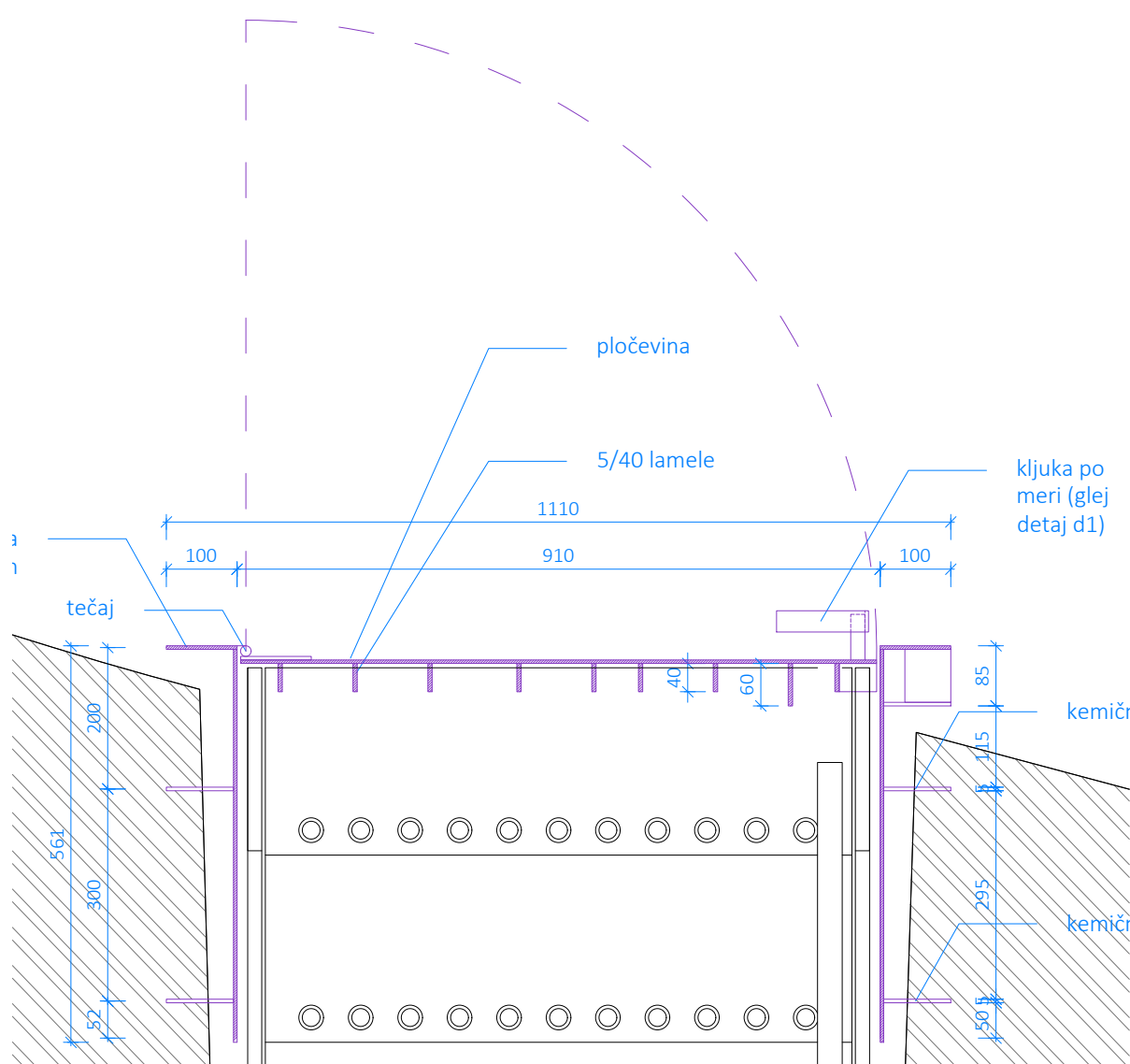

Tloris 1:10

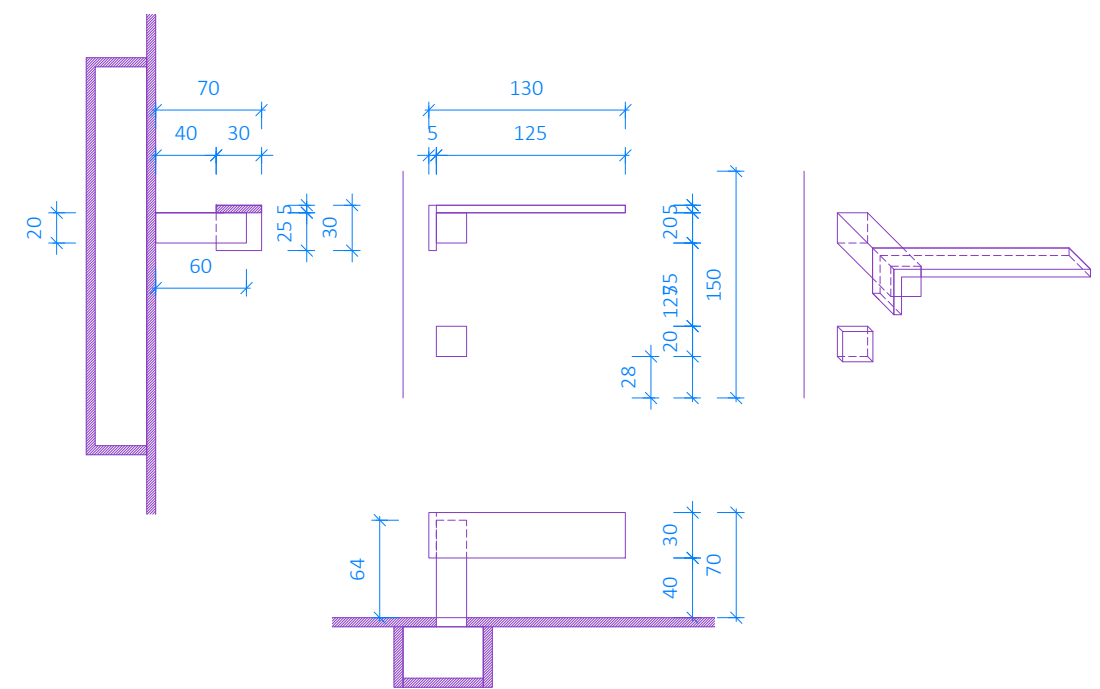

Detajl d1 - kljuka 1:2

Arhitekturni biro ACMA d.o.o. Lokarjev drevored 1 SI 5270 Ajdovščina T: +386(0)53869215 E: atelje@acma.si I: www.acma.si	naziv gradnje <b>Stolp 8</b> investitor <b>Občina Ajdovščina, Cesta 5. maja 6, 5270 Ajdovščina</b> pooblaščen arh. / vodja projekta <b>Urška Mužina Rodman u.d.i.a. A-1208</b> <b>Urška Mužina Rodman u.d.i.a. A-1208</b> arhitekti <b>Urška Mužina Rodman u.d.i.a.</b> <b>Domen Fučka u.d.i.a.</b> <b>Romina Čotar abs.arh.</b> id. nač. / načrt / prikaz / faza / datum <b>2018-39</b> <b>arhitektura</b> <b>tehnični prikazi</b> <b>PZI</b> <b>avg. 2020 - dop.</b> merilo / vsebina risbe / št. lista <b>1:10</b> <b>VRATA VK 03</b> <b>SP.03</b>
--	--

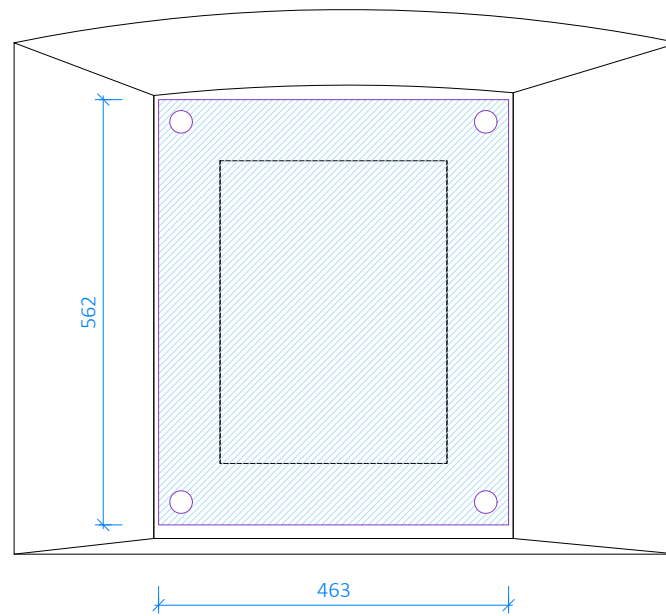

Frontalni pogled 1:10

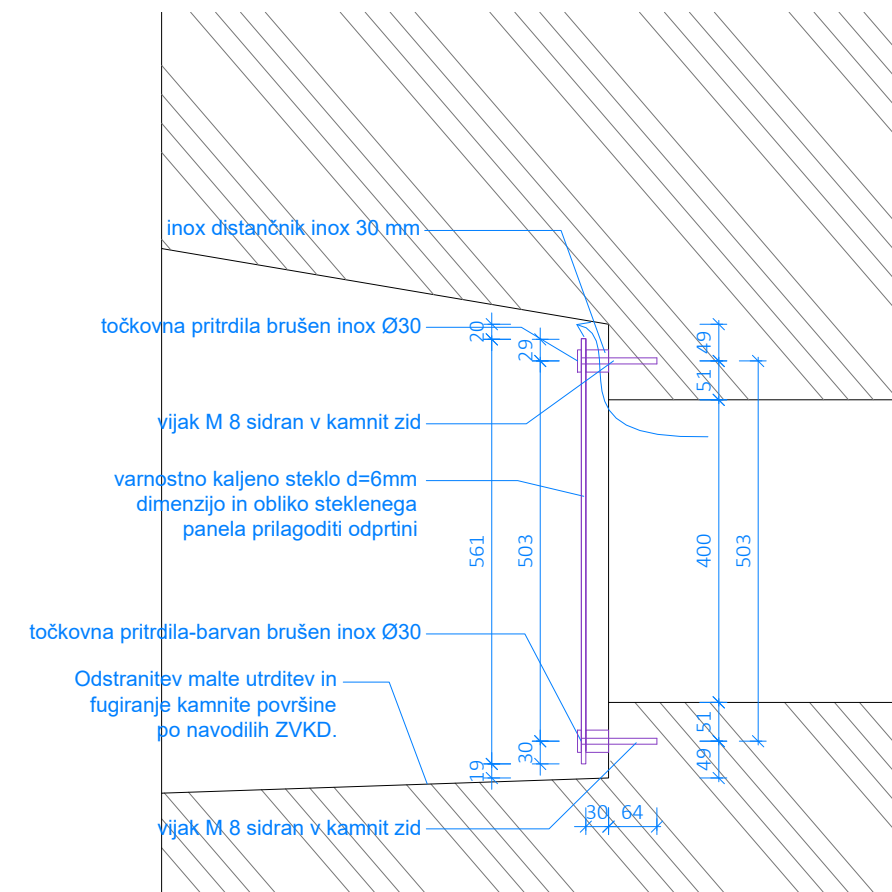

Prerez 1:10

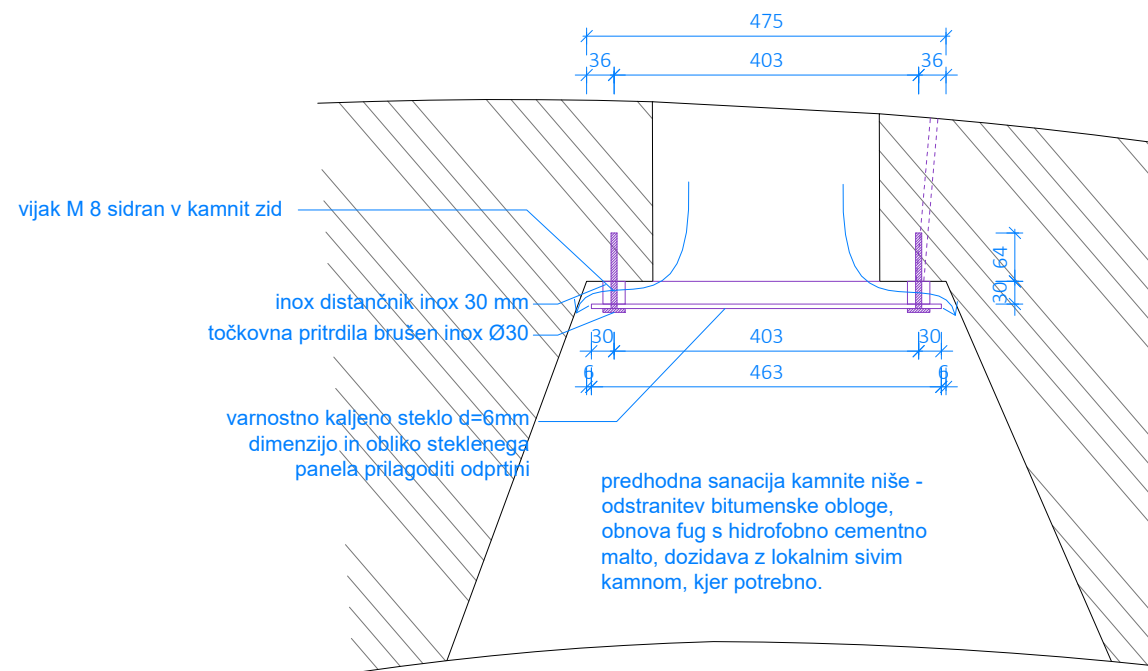

Tloris 1:10

Izvajalec je dolžan preveriti skladnost in popolnost prejetih načrtov. V primeru nejasnosti dvome sporočiti vodji projekta. Vse mere preveriti na licu mesta. Morebitna odstopanja sporočiti vodji projekta. Izvedba izključno na podlagi delavniških načrtov, ki jih predhodno potrdi vodja projekta.



© Arhitekturni biro  
ACMA d.o.o.  
Lokarjev drevored 1  
SI 5270 Ajdovščina  
T: +386(0)53869215  
E: atelje@acma.si  
I: www.acma.si

naziv gradnje	Stolp 8
investitor	Občina Ajdovščina, Cesta 5.maja 6, 5270 Ajdovščina
pooblaščen arh. / vodja projekta	Urška Mužina Rodman u.d.i.a. A-1208
arhitekti	Urška Mužina Rodman u.d.i.a. Domen Fučka u.d.i.a. Romina Čotar abs.
id. nač. / načrt / prikaz / faza / datum	2018-39 arhitektura tehnični prikazi PZI avg. 2020 -
merilo / vsebina risbe / št. lista	1:10 OKNO - O 01 SP.

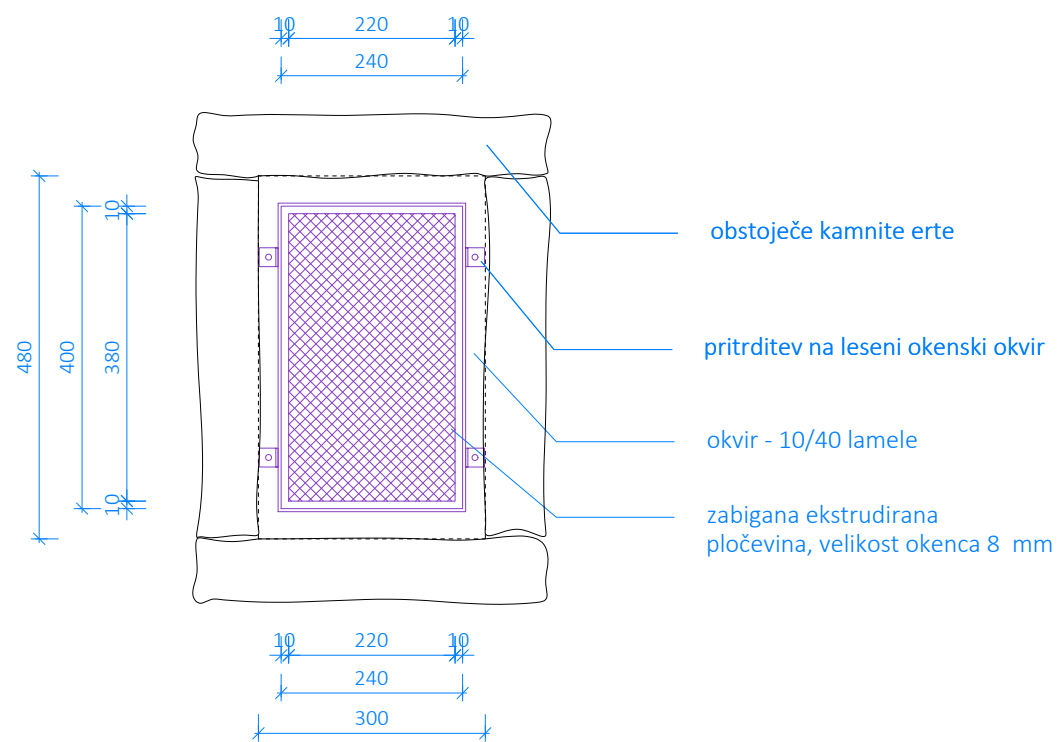

Frontalni pogled 1:10

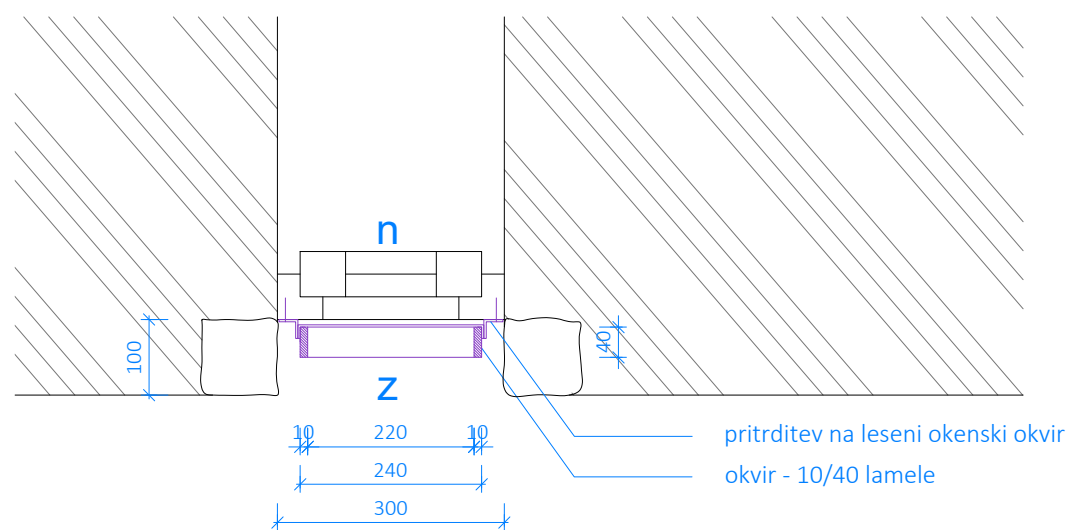

Tloris 1:10

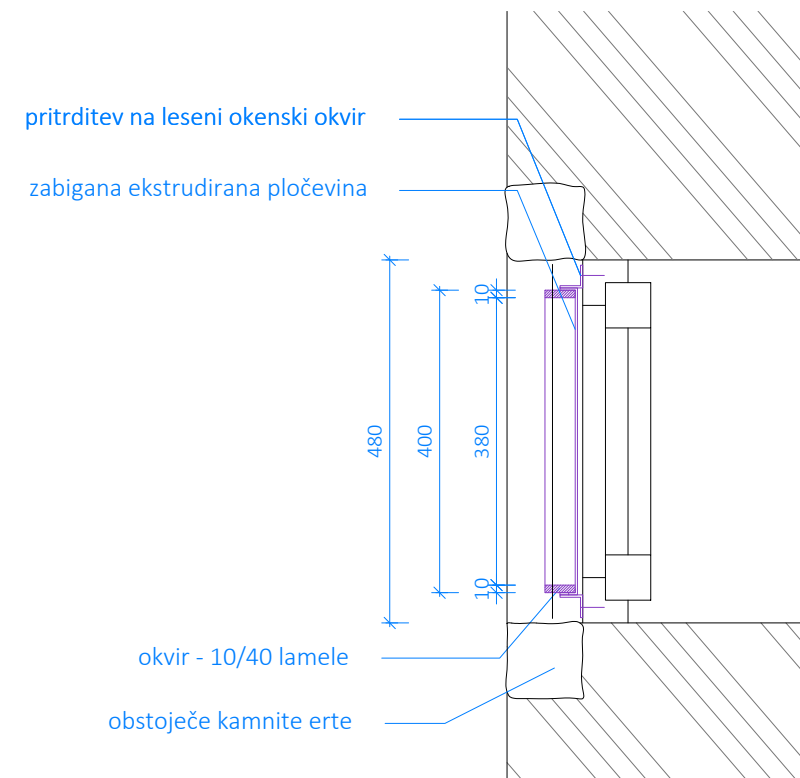

Prerez 1:10

Izvajalec je dolžan preveriti skladnost in popolnost prejetih načrtov. V primeru nejasno dvome sporočiti vodji projekta.

Vse mere preveriti na licu mesta. Morebitna odstopanja sporočiti vodji projekta. Izved izključno na podlagi delavniških načrtov, ki jih predhodno potrdi vodja projekta.



© Arhitekturni biro  
ACMA d.o.o.  
Lokarjev drevored 1  
SI 5270 Ajdovščina  
T: +386(0)53869215  
E: atelje@acma.si  
I: www.acma.si

naziv gradnje	Stolp 8
investitor	Občina Ajdovščina, Cesta 5.maja 6, 5270 Ajdovščina
pooblaščen arh. / vodja projekta	Urška Mužina Rodman u.d.i.a. A-1208
arhitekti	Urška Mužina Rodman u.d.i.a. Domen Fučka u.d.i.a. Romina Čotar abs.
id. nač. / načrt / prikaz / faza / datum	2018-39 arhitektura tehnični prikazi PZI avg. 2020
merilo / vsebina risbe / št. lista	1:10 OKNO - O 02 SP.